



KREYOL

Kolera

LIV PATISIPAN YO

Youn nan Chapit pou fòmasyon Ajan kominotè
Zanmi Lasante yo



ZANMI LASANTE



Banque Mondial





Partners
In Health

COPYRIGHT POLICY

Published by Partners in Health. Subject to the rights of Partners in Health, this publication may be freely reviewed, abstracted, reproduced, or translated provided that all copyright, trademark, and other proprietary notices are included in such use. No portion of this publication may be sold or otherwise used or distributed in conjunction with any commercial purpose. ♦

Zanmi Lasante (Partners In Health (PIH)) se yon òganizasyon endepandan ki pa travay pou lajan. Òganizasyon sa a fonde depi plis pase 20 lane an Ayiti nan misyon pou bay pi bon kalite swen lopital kote ki pa t janm gen oparavan, pou akonpanye malad yo nan bay swen ak trètman, epi atake pwoblèm maladi yo nan rasin. Jodi a menm, ZL ap travay nan katòz (14) peyi nan bon jan lide pou frennen kous lamizè ak maladi nan bay swen sante dirèkteman nan tout ti kominote yo epi nan fè entèkansyon nan zafè manje ak lagrikilti, kay, dlo trete san n pa bliye jenerasyon k ap vini an.

Premye travay ZL se pran swen malad epi trete yo, men l al jous nan keksyon transfòmasyon kominote yo, sistèm sante, ak politik global pou sante. ZL te mete sou pye epi sipòte lide pou tout moun nan pandan gwo kalamite tankou tranbleman d tè kite ravaje Ayiti epi nan lòt peyi ki toujou nan dezolasyon ak laperèz aprè lagè tankou Wannda, Gwatemala, Bouwoundi epi menm anndan ti katye pòv nan Boston. Nan kolaborasyon avèk prensipal enstitisyon medical ak akademik tankou wè: lekòl medikal Avad ak Brigam ak lopital fanm, ZL ap travay pou simen modèl sa a bay lòt yo. Nan fè avoka moun yo devan gwo zotobre k ap bay kòb pou lasante an jeneral, ZL ap chèche fè kòlèt sa ki pi bon yo menm jan ak gran peyi pou pote an Ayiti nan zafè lasante nan yonn nan peyi ki pi pòv nan mond la.

ZL ap travay an Ayiti, Lawisi, Pewou, Wannda, Lesoto, Malawi, Kazakstann, ak Etazini. ZL sipòte projè lòt òganizasyon zanmi o Meksik, Gwatemala, Bouroundi, Mali, Nepal, ak Liberya. Pou plis enfòmasyon sou ZL, tcheke www.pih.org.

Anpil moun k ap travay nan ZL ak lòt zanmi tou kontribye nan devlopman tralye fòmasyon sa yo. Nou pa ka remèsye chak grenn moun sa yo, men nou dwe moun sa yo anpil respè ak gratitud pou angajman yo, pasyon yo ak gwo travay yo fè pou nou.

© Ilustrasyon: Jesse Hamm, 2011.

© Tèks: Partners In Health, 2011 sof si note otreman

Sous yo: Ministère de la Santé Publique et de la Population (MSPP) Haiti, 2010; Centers for Disease Control, 2010; World Health Organization, 2010; Partners In Health, 2010.

Foto ki sou po (kouvèti) liv la: Partners In Health

Ekriven Konsiltan ekstèn: Randa Dean

Dizay: Mechanical, Annie Smidt, and Partners In Health

Enprime: ACME Books, Inc.

Premye Vèsyon Kreyol-la pibiye nan mwa Jen 2011

Liv sa a dedye a anpil travayè sante kominotè ki ap fè gwo jefò pou fè misyon nou tounen yon reyalite epi ki se kolòn vètebral pwogram nou yo nan sove lavi ak amelyore mwayen pou viv nan kominote ki pòv yo. Chak jou, yo vizite mamb kominote yo epi ofri sèvis yo, edikasyon, ak sipò, epi yo anseye nou tout ke solidarite pozitif se remèd ki pi efikas pou maladi pandemik, povrete, ak dezespwa.



Sa ki anndan Liv la

Kontèks.	1
Objektif.	2
Pati ki pi enpòtan yo	3
Kolera an Ayiti	5
Siy, Sentòm ak Prevansyon Kolera	6
Kouman ou ka trete yon moun ki gen Kolera	14
Sant Trètman Kolera (STK)	18
Kouman pou anpeche Kolera gaye nan kay la	22
Kouman pou anpeche Kolera gaye nan kominote a.	49
Aprè Lanmò nan Kolera	51
Anrejistre ka Kolera nan Kominote a.	54
Edikasyon kominotè ak Mesaj	56
Angajman Ajan kominote polivalan yo.	60
Pyès Wòl.	64

Lis tout sa yon Ajan Kòminote Polivalan-an dwe fè . . 68

Nòt 69

Pre-Tès (Tès anvan fòmasyon-an). 71

Pòs-Tès (Tès aprè fòmasyon-an) 73

Fòm Evaliasyon-an 75



Kolera



KONTÈKS

Kolera se yon maladi ki lakòz gwo dyare ak vomisman. Dyare ak vomisman grav ka lakòz kò a pèdi gwo kantite dlo ak sèl. Se sa yo rele dezidratasyon an, epi dezidratasyon grav ka lakòz yon moun mouri trapde. Se pou tèt sa kolera se yon danje.

Kolera simaye lè matyè fekal (poupou) ki gen mikwòb kolera kontamine dlo moun ap bwè ak manje moun ap manje. Kolera kapab gaye byen vit. Epidemi ki la kounyeya an Ayiti te kòmanse an Oktòb 2010 epi gaye byen vit nan peyi a. Nan senk premye mwa yo, epidemi an te touye plis pase 4,000 moun.

Pandan fòmasyon sa, Ajan Kòminote Polivalan yo pral aprann kouman yo kapab ede moun ki malad ak kolera jwenn trètman, epi aprann moun yo ki jan pou anpeche kolera nan pratike bon liyèn ak lapwòpte nan kay ak kominote yo. Nan ede moun ki gen kolera jwenn trètman byen vit, Ajan Kòminote Polivalan yo kapab sove lavi. Nan anseye moun bon liyèn ak pratik lapwòpte ak kijan pou trete dlo, Ajan Kòminote Polivalan yo ka ede anpeche kolera a gaye. Ajan Kòminote Polivalan yo responsab tou pou bay edikasyon nan kominote a pou konbat fo koze y ap rakonte yo ak mal palan sou moun ki gen kolera an Ayiti.

Sa a se fòmasyon ki baze sou prèv syantifik ke Ministè Sante Piblik ak Popilasyon an Ayiti sipòte.



OBJEKTIF

Lè ou rive nan fen chapit sa-a, wap kapab:

- a. Rekonèt siy ak sentòm kolera.
- b. Edike kominote a sou kouman kolera a gaye.
- c. Prepare Sewòm Oral, itilize li nan trete sentòm kolera, epi montre manm kominote a ki jan pou prepare epi sèvi ak li.
- d. Refere ka kolera nan Sant Trètman Kolera (STK).
- e. Edike kominote yo sou jan pou evite trape kolera (lave men, trete dlo).
- f. Dekri kouman san danje pou prepare epi sere manje pou evite trape kolera.
- g. Dekri kouman jere dechè moun ak fatra nan kay pou anpeche kolera a gaye.
- h. Dekri kouman byen jere fatra nan kominote a pou anpeche kolera a gaye.
- i. Dekri kouman antere yon moun ki te mouri nan kolera pou anpeche kolera a gaye.
- j. Anrejistre ka kolera ak aktivite edikasyon kolera ki fèt nan kominote a epi sèvi avèk fòm apwopriye yo.
- k. Dekri kouman pou fè fas ak mal palan sou kolera nan kominote a.
- l. Devlope mesaj kolera yo itilize nan aktivite edikasyon nan kominote a.



PATI KI PI ENPÒTAN YO

- Kolera se yon maladi ki lakòz gwo vomisman ak dyare ki sanble tankou dlo diri. Kolera ka lakòz dezidratasyon grav, ki kapab lakòz yon moun mouri byen vit si li pa resevwa trètman.
- Nenpòt moun ka trape kolera.
- Kolera se yon jèm yo jwenn nan matyè fekal (poupou) yon moun ki enfekte.
- Kolera ka gaye vit si li vin nan dlo moun ap sèvi ak bwè oswa prepare manje. Jèm kolera a ka gaye tou si yon moun mete men l nan bouch li apre li te manyen yon bagay ki gen mikwòb kolera sou li.
- Ou pa ka trape kolera s iw sèlman manyen yon moun ki gen kolera.
- Yon moun ki gen nenpòt siy oswa sentòm kolera dwe trete san pèdi tan ak Sewòm Oral ki fèt ak dlo trete. Sewòm Oral la ka ranplase dlo a ak sèl ke moun nan pèdi nan dyare ak vomisman epi ede kò a geri.
- Yo dwe mennen yon moun ki gen kolera nan yon sant trètman kolera (STK) san pèdi tan (apre oswa pandan lap resevwa Sewòm Oral).
- Tout bagay nan kay la ak tout lòt bagay yon moun ki gen kolera manyen dwe dezenfekte avèk klowòks ak dlo.
- Nou ka anpeche kolera nan lave men nou souvan ak savon ak dlo, trete tout dlo (bouyi yo, mete klowòks, oswa avèk lòt pwodwi ki fèt pou trete dlo), lave tout manje ak dlo trete epi manje manje ki byen kwit, itilize twalèt, epi jete dechè yo (poupou ak vomi) kòm sa dwa. Pratike liyèn nan tout sa ou ap fè!
- Ajan Kòminote Polivalan yo dwe itilize fòm ki fèt pou sa pou bay rapò sou tout ka kolera bay sipèvizè yo. Enfòmasyon sa a pral ka itilize pou anrejistre pwogresyon maladi a epi idantifye ki kominote ki bezwen plis edikasyon sou kolera, trètman, ak materyèl prevansyon.



PATI KI PI ENPÒTAN YO

- Si yon moun mouri nan kolera nan kay la, ankouraje fanmi an pou fè antèman an byen vit epi kite yon Ajan Kòminote Polivalan dezenfekte ak prepare kò a pou antèman pou anpeche kolera a gaye nan kominote a. Aprann manm fanmi yo kòman antere san danje kò yon moun ki te mouri nan kolera, si yon travayè lasante nan zòn nan pa disponib.
- Imilye moun ki gen kolera se danje paske sa ka anpeche moun ki gen kolera yo al pran swen yo bezwen pou yo ka geri. Moun ki gen kolera bezwen sipò ak swen nan men fanmi, zanmi ak vwazen.
- Rete vanyan, pa sispann batay kont kolera.

KOLERA AN AYITI

Kòm ou konnen, kolera se yon maladi danje ki kapab gaye fasil ak touye moun byen vit.

Chak ane, apeprè 3 a 5 milyon moun nan lemond antye malad ak kolera ak apeprè 120,000 ki mouri ak maladi a.

Kolera te kòmanse an End depi plis pase 100 tan de sa. Depi lè sa a, li te gaye toupatou sou latè a epi dè milyon de moun te mouri nan maladi sa.

Epidemi kolera a te kòmanse an Ayiti an Oktòb 2010. Depi lè sa a, li te gaye byen vit. Moun nan tout peyi a te vin malad. Anpil moun te mouri. Kòm an fevriye 2011, 243,197 moun te malad ak kolera ak 4,626 moun te mouri nan kolera .

Li enpòtan pou tout Ajan Kòminote Polivalan yo gen konesans sou kolera, ki jan li pwopaje, ki jan pou yo trete l, ak kijan yo ka anpeche l. Nan fòmasyon sa ou pral aprann enfòmasyon ou bezwen konnen pou trete moun ki gen kolera ak edike kominote yo sou maladi a. Trete moun ak bay yo enfòmasyon nou diskite jodi a kapab ede diminye pwopagasyon kolera epi redwi kantite moun ki mouri nan kolera.

SIY, SENTÒM AK PREVANSYON KOLERA



Kolera

Kisa kolera ye?

Kolera se yon jèm yo jwenn nan matyè fekal (poupou) yon moun ki te enfekte.

Kouman yon moun ka trape kolera?

- Moun ka pran kolera nan dlo ki te kontamine avèk poupou moun ki enfekte ak kolera.
- Yon moun ka trape kolera si li:
 - Bwè dlo ki gen mikwòb kolera a.
 - Manje manje tankou pwason, fwi, ak legim ki gen mikwòb kolera sou yo.
 - Mete men l nan bouch li apre li fin manyen yon bagay ki gen mikwòb kolera sou li.
- Kolera **pa** transmèt nan bay lanmen oswa nan manyen yon moun ki enfekte.

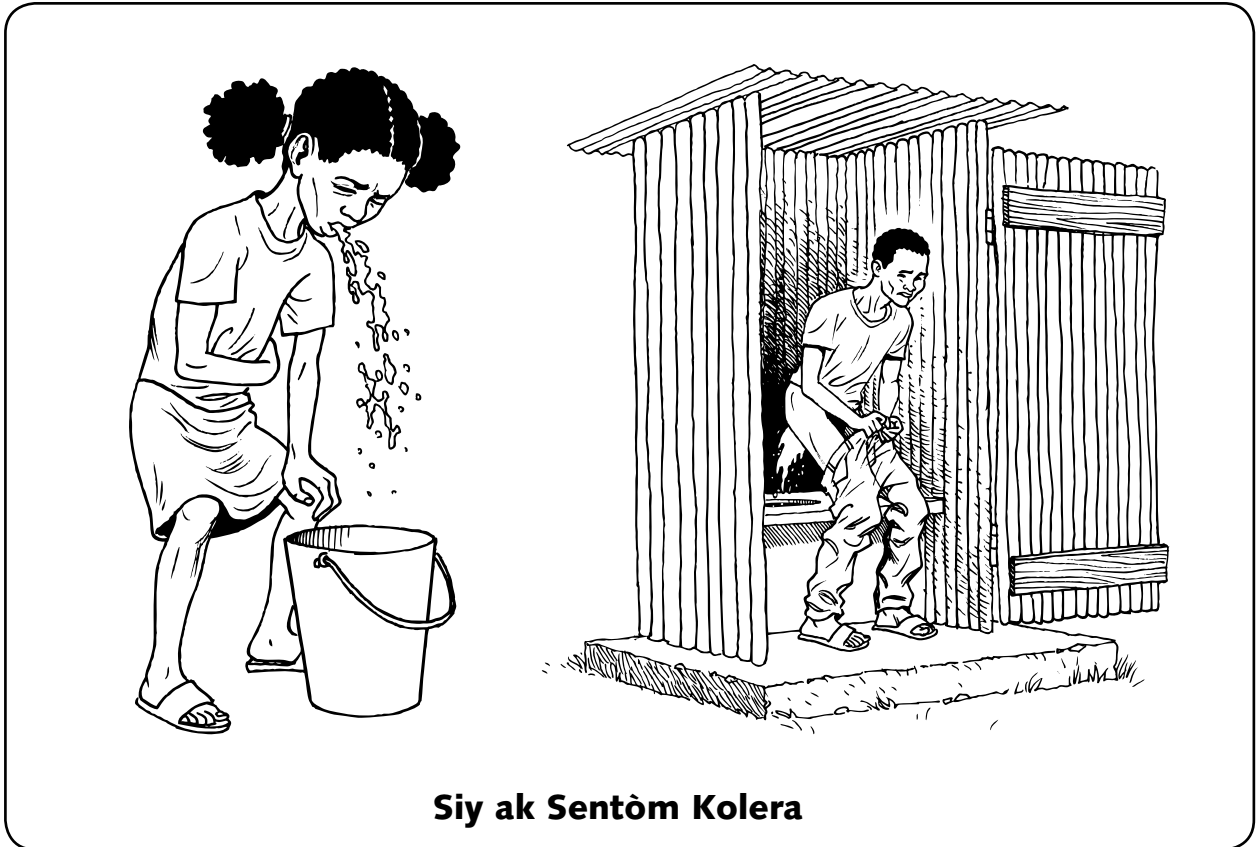

Siy ak Sentòm Kolera

Ki siy ak sentòm kolera?

- Yon gwo dyare ki klè tankou dlo diri
- Vomisman
- Moun nan vin dezidrate anpil (pèdi dlo nan kò) epi li vin fèb

Dezidratasyon se lè yon moun pèdi dlo ak sèl ki nan kò l. Yon moun ki dezidrate ka:

- Gen je l k ap fè dlo
- Gen bouch li ki sèch
- Santi l swaf dlo
- Gen kranp nan pye
- Santi l pè epi fache fasil
- Pa pipi souvan
- Gen po l ki sèch, men li ka tounen nòmal tou dousman
- Gen je l ki pa fè dlo (timoun)

Si yon moun dezidrate anpil, li ka pa kapab bwè oswa li ka endispoze.

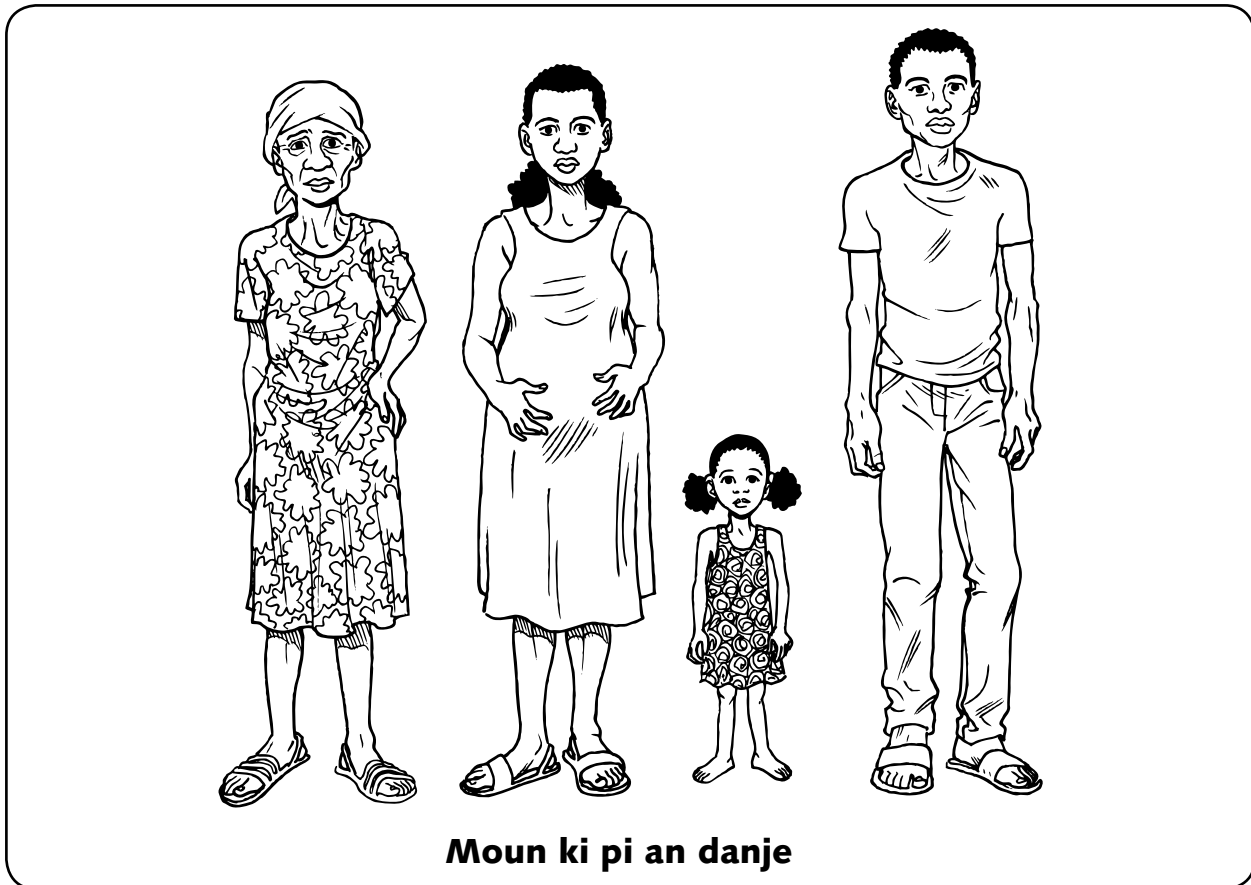

Ki moun ki gen plis chans pou vin malad anpil oswa mouri ak kolera epi poukisa?

- Tout moun ka trape kolera.
- Men moun ki gen plis gen chans pou vin malad oswa mouri ak kolera se:
 - Granmoun yo
 - Moun ki gen VIH
 - Timoun ki mal nouri yo
 - Fanm ansent (ak ti bebe lap pote a)
- Moun nan gwoup sa yo kapab malad pi fasil pase lòt moun, konsa yo ki gen plis risk pou vin malad oswa mouri ak kolera.

Fanm ansent ak fanm k ap bay tete:

- Kolera a danje anpil pou fanm ansent ak ti bebe lap pote a. Yon ti bebe ki nan vant ka mouri si manman an dezidrate anpil oswa manman an ka akouche anvan lè.
- Fanm ansent yo ta dwe sitou pran prekosyon epi swiv bon prensip liyèn yo pou yo pa trape kolera.

- Yon fanm ansent ki gen nenpòt siy ak sentòm kolera dwe resevwa Sewòm Oral epi ale nan sant sante a san pèdi tan.
- Si yon manman k ap bay tete gen kolera, li ta dwe sispann bay tete jiskaske li geri. Bay ti bebe a lèt nan bwat ki fèt avèk dlo trete.
- Si yon manman ap kontinye bay tete pandan li gen kolera, li ka vin dezidrate pi vit epi ti bebe a gen plis chans pou trape kolera.

Ki sa yon moun ka fè pou evite trape kolera ak pou anpeche kolera a gaye nan kominote a?

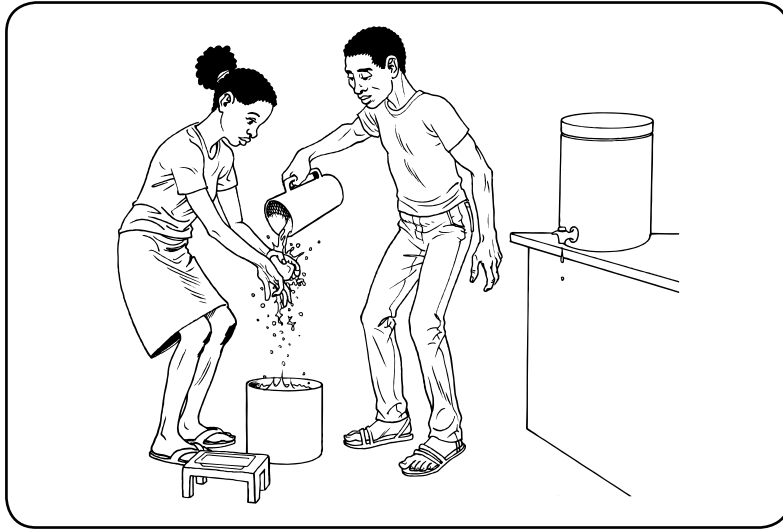

- Lave men w ak savon ak dlo.



- Pa bwè dlo ki soti nan rivyè.

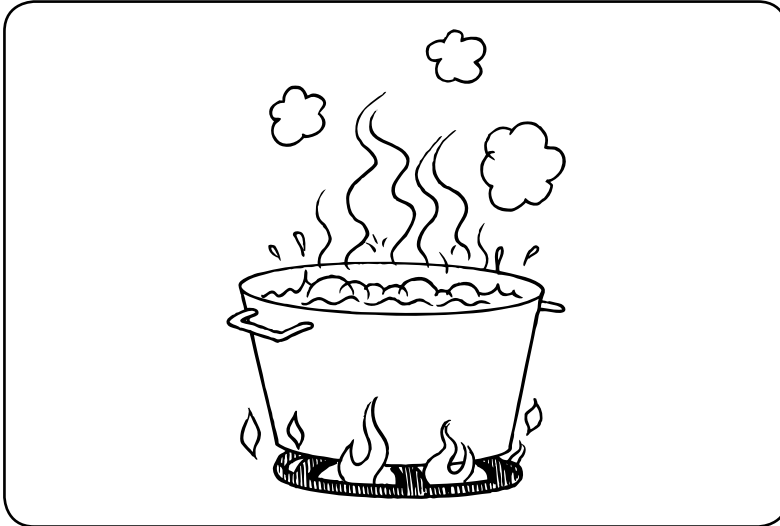

- Trete dlo anvan ou bwè l (bouyi, itilize klowòks, Akwatab, elatriye). Dlo **trete** se dlo ki te bouyi oswa ki te trete avèk klowòks (tankou klowòks oswa JIF) oswa lòt pwodwi ki fèt pou trete dlo tankou Akwatabs, PuR, Gadyen Dlo, Dlo Lavi. Yo konsidere dlo trete ki nan boutèy yo kòm sekirite kont kolera.

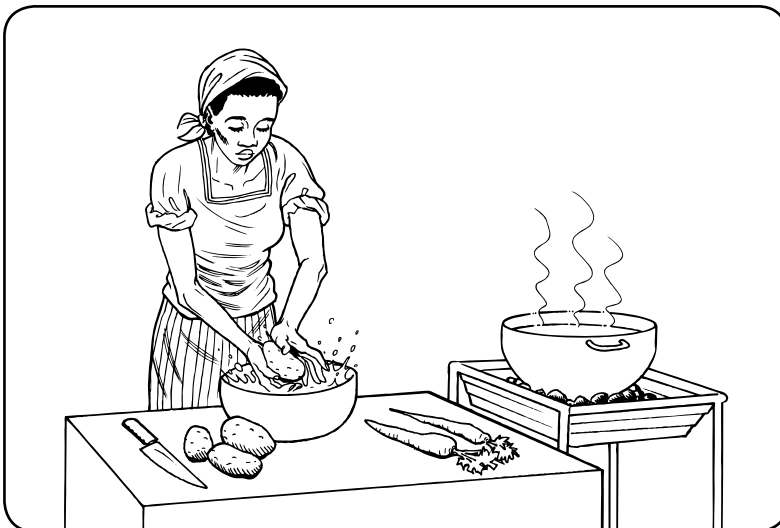

- Lave oswa kale fwi ak legim yo.



- Kwit manje yo byen.

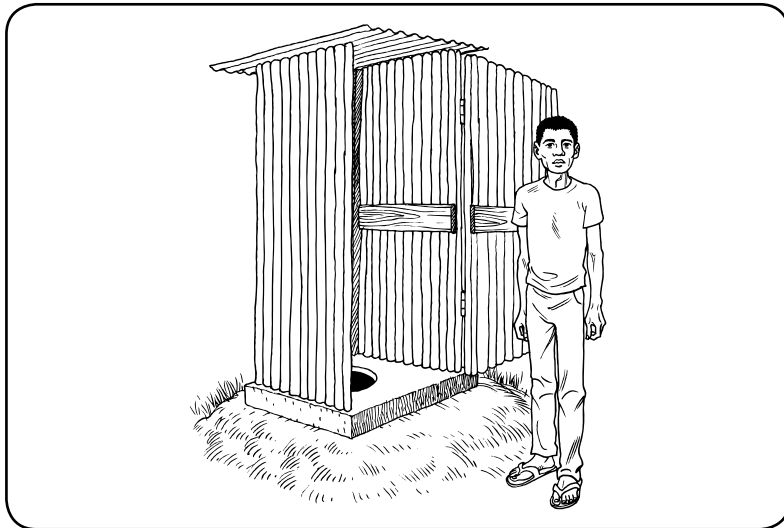

- Itilize twalèt.



- Jete fatra yo byen.



- Mennen moun ki malad yo nan yon Sant Trètman Kolera.

Vaksen Kolera

Kèk nan nou ka konn tande pale de vaksen kolera a. Gen 2 kalite vaksen kolera. Men kounye a yo pa rekòmande pandan yon epidemi kolera men yo ka disponib pou itilize apre sa.

Vaksen kolera yo difisil pou itilize pandan yon epidemi paske yo pran tan pou aji nan kò moun.

- Moun bezwen 2 dòz vaksen pandan plizyè semèn pou ka pwoteje kont kolera.
- Sa ka pran plizyè semèn pou kò a vin pwoteje apre 2 dòz yo.
- Vaksen ki genyen yo pwoteje sèlman pou yon peryòd tan tou kout.

Anplis, vaksen kolera a pa fè maladi a vin mwen grav si yon moun ta trape kolera apre li fin pran vaksen an. Mezi liyèn nou pral diskite sou yo jodi a se pi bon fason pou goumen kont kolera.

KÒMAN OU KA TRETE YON MOUN KI GEN KOLERA

Etid Ka 1

Yon apremidi wale nan visit lakay moun pou fè edikasyon sou kolera, epi ou jwenn yon fanmi ki di pitit fi yo ki gen 13 zan pa santi l byen. Lestomak li te an boulvès depim maten. Yo di ou li gen gwo dyare ki klè tankou dlo diri epi li santi l fatigue anpil epi li fèb.

Antan ke yon Ajan Kòminote Polivalan, kisa ou ta dwe fè?

1. Fè Sewòm Oral ak dlo trete.
2. Ba li ti siro detanzantan pou pa fè l vomi.
3. Montre fanmi an kijan pou prepare Sewòm Oral.
4. Pale ak fanmi an sou bon mezi liyèn.
5. Refere li nan sant trètman kolera (STK) ki pi pre a. Ede li ale la si sa posib.
6. Rapòte ka kolera a nan sèvi ak fòm rapò yo.

Solisyon Reyidratasyon Oral (SRO)

Kolera ka lakòz kò a pèdi dlo ak sèl nan dyare ak vomisman. Yon moun ka mouri byen vit si li pèdi twòp dlo ak sèl nan kò li. Sewòm Oral remete dlo ak sèl la nan kò a. Sewòm Oral ka trete sentòm kolera yo epi ede yon moun geri.

Sewòm Oral ta dwe prepare avèk dlo trete. Si dlo a pa trete, li kapab fè dyare a vin pi mal epi lakòz lòt maladi.

Si yon moun ki gen kolera pa gen gaz pou bouyi dlo oswa fè nenpòt ki metòd pou trete dlo, li ka toujou bwè Sewòm Oral ki fèt ak dlo ke li genyen an pandan y ap mennen l nan sant trètman kolera. Yon moun ki gen kolera dwe bwè plis dlo ak sèl san pèdi tan pou l pa mouri.

Pou fè Sewòm Oral ou ka itilize pake Sewòm Oral ak dlo trete oswa swiv yon resèt. Nou pral montre kijan pou prepare Sewòm Oral tou de fason sa yo.

Kouman ou ka jwenn sachè Sewòm Oral yo?

Pran Sewòm Oral nan depo a lè ou vini nan reyinyon chak mwa a. NEC ak travayè sosyal yo ta dwe asire yo ke ou resevwa materyèl sa yo chak mwa. Si sa posib, NEC oswa Travayè sosyal yo pral pote materyèl yo bay Ajan Kòminote Polivalan ki nan kominote ki byen lwen yo.

Kouman sèvi ak sachè pou prepare Sewòm Oral yo



1. Lave men w ak savon ak dlo trete.

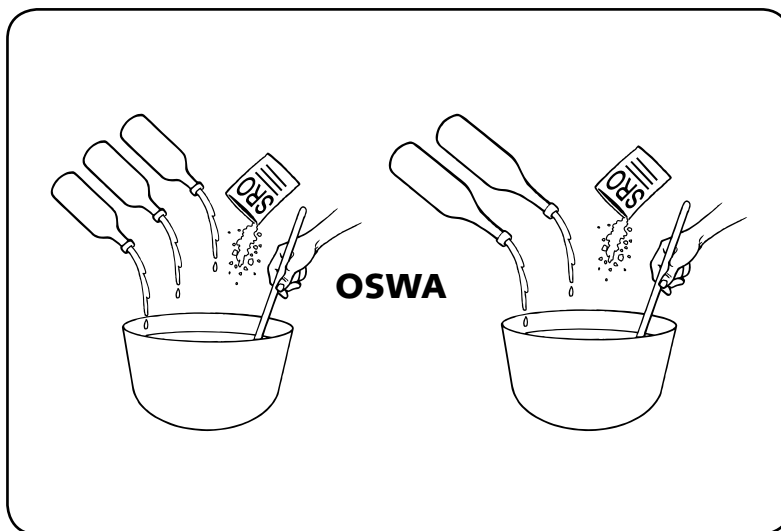

2. Mete 1 lit dlo trete nan yon kivèt ki te lave avèk klowòks. Ajoute 1 sachè Sewòm Oral.

- 1 lit = 3 ti boutèy kola oswa 2 boutèy kola Gran manjè

3. Kouvri boutèy la epi souke l oswa itilize yon kiyè pwòp pou bwase l.

Kouman pou prepare Sewòm Oral san sachè Sewòm Oral*

Si yon fanmi pa gen sachè Sewòm Oral, yo ka toujou fè Sewòm Oral an lakay yo ak sik, sèl, epi dlo trete.



1. Lave men w ak savon ak dlo trete.

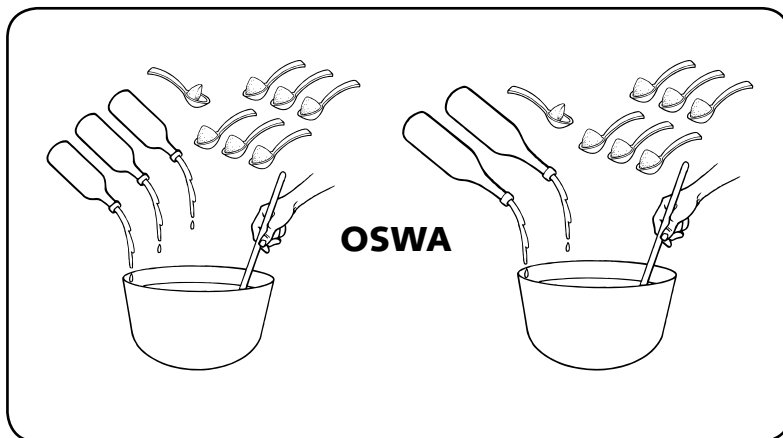

2. Mete 1 lit boutèy kola dlo trete nan yon kivèt ki te lave avèk klowòks.

- 1 lit = 3 ti boutèy kola oswa 2 boutèy kola gran manjè

3. Ajoute 6 ti kwiye sik nan dlo trete a.

4. Ajoute demi ti kwiye sèl nan dlo trete a.

5. Kouvri boutèy la epi souke l oswa itilize yon kiyè pwòp pou bwase l'.

* *Lutte contre la Cholera Strategie Communautaire Norms et Procedures*, version November 15, 2010, Ministère de la Santé Publique et de la Population (MSPP).

Pou Sewòm Oral la ka pi gou, ou ka ajoute:

- 1 ti kras bikabonat
- Yon bò sitwon (pije ji yon bò sitwon nan melanj la)

Pa ajoute:

- Plis sik oswa sèl
- Lòt ji sikre oswa lòt bagay tankou siwo myèl, kola, oswa lèt

Ajoute nenpòt nan bagay sa yo ka fè vomisman oswa dyare a vin pi mal.

Kijan pou itilize Sewòm Oral

- Kòmanse bay Sewòm Oral la nan premye siy yo tankou, dyare ki klè tankou dlo diri ak vomisman.
- Moun ki malad la dwe bwè yon ti Sewòm Oral chak 5 minit.
- Si moun lan vomi, tann 10 minit, epi fè l rekòmanse bwè Sewòm Oral la ankò.
- Fè moun ki malad la bwè Sewòm Oral menm si li sou wout pou ale nan sant trètman kolera.
- Ti bebe kapab bwè Sewòm Oral si yo gen kolera. Yon manman ta dwe kontinye bay tete menm si ti bebe l' gen kolera.
- Toujou kouvri bokit oswa boutèy ki gen Sewòm Oral la avèk yon kouvèti ki pwòp, lè w fin itilize yo.
- Si w gen rès Sewòm Oral ki rete apre 24 èdtan, jete li epi fè yon nouvo sachèsachè avèk dlo trete.

Sewòm Oral la pa pral sispann dyare oswa vomisman an tou swit men se ede li ede ranplase sèl ak dlo kò a pèdi akòz dyare ak vomisman an.

Si yon moun endispoze paske li te pèdi twòp dlo oswa yon moun ki ap vomi epi ki pa kapab bwè Sewòm Oral ou dwe mennen li nan sant trètman kolera san pèdi tan.

SANT TRÈTMAN KOLERA (STK)

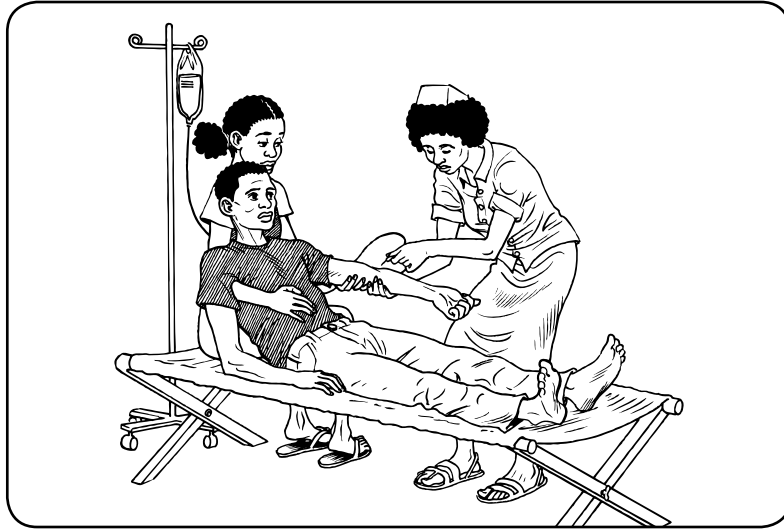

Kisa ki yon Sant Trètman Kolera (STK)?

- Apre prepare epi bay yon moun ki gen kolera Sewòm Oral, mennen li nan yon Sant Trètman Kolera san pèdi tan.
- Yon Sant Trètman Kolera (STK) se yon sant sante ki espesyalize nan trete moun ki gen kolera.
- STK a se pi bon kote pou mennen yon moun ki gen kolera.
- Nan STK a, moun ki twò dezidrate ki pa ka bwè ka reyidrate avèk yon zegwi (IV).



Poukisa ou ta dwe mennen yon moun ki gen kolera nan yon STK olye de yon klinik sante jeneral?

- Ou dwe toujou voye moun ki malad ak kolera nan yon STK olye de yon sant sante pou anpeche kolera a gaye.
- STK yo prepare pou fè fas ak kolera epi anpeche maladi a gaye.
- **Pa mennen moun ki gen siy ak sentòm kolera nan klinik prive, kay chalatan, ougan oswa mambo, doktè fèy, oswa nan legliz. Yo p ap ka resevwa ase swen yo bezwen byen vit la.**

Èske w konnen ki kote Sant Trètman Kolera nan zòn ou an ye?

Ekri l nan espas sa a: _____

Etid ka 2

Pandan yon vizit nan kay ou wè yon ti bebe Mibalè ki malad, ou wè ke ti bebe a gen dyare dlo epi li ap kriye, men je l pa fè dlo. Li sanble fèb anpil.

Antan ke yon Ajan Kòminote Polivalan, kisa ou ta dwe fè?

1. Akoz ke li gen dyare dlo, prepare Sewòm Oral la san pèdi tan.
2. Fè fanmi an bay ti bebe a ti siro a chak minit.
3. Anseye fanmi an kouman pou yo prepare Sewòm Oral la (avèk oswa san sachè).
4. Pale ak fanmi a sou bon mezi liyèn.
5. Ankouraje manman an pou l kontinye ba li tete.
6. Di fanmi an ke Sant Trètmant Kolera ki pi pre a se nan Lopital Kominotè a (paske yo abite Mibalè) epi di yo pou mennen ti bebe a ladan l san pèdi tan. Ede yo ale la, si sa posib.
7. Eksplike fanmi an kouman li enpòtan pou kontinye bay ti bebe a Sewòm Oral (menm sou wout pou ale nan Sant Trètmant Kolera a) epi di yo mennen li ale nan Sant Trètmant Kolera a san pèdi tan. Ti bebe a ka mouri byen vit si li pèdi twòp dlo nan dyare ak vomisman.
8. Rapòte ka a sou fòm rapò yo (nou pral diskite sou li jodi a).

Reprann fòs apre kolera

Lè yon moun fèk fin gen kolera, di fanmi an eseye ede l manje bagay ki lejè tankou soup, bouyon, labouyi, oswa arawout. Si li ka manje sa yo san yo pa ba li dyare oswa vomisman, fè l eseye manje manje ki gen sèl oubyen yon ti biskwit konsa l ap kòmanse reprann fòs li. Ou dwe eksplike fanmi an bon pratik liyèn yo.

Ti chante sou Sewòm Oral

Lè timoun yo gen dyare se pa gade yo nan je

Se pou n sove yo avek Sewòm Oral

(bis)

Pou n prepare li:

3 kola dlo

1/2 kiyè sel

6 kiye sik ak

Sewòm Oral la prepare bay timoun you

pou n sove yo

ANPECHE KOLERA GAYE NAN KAY LA

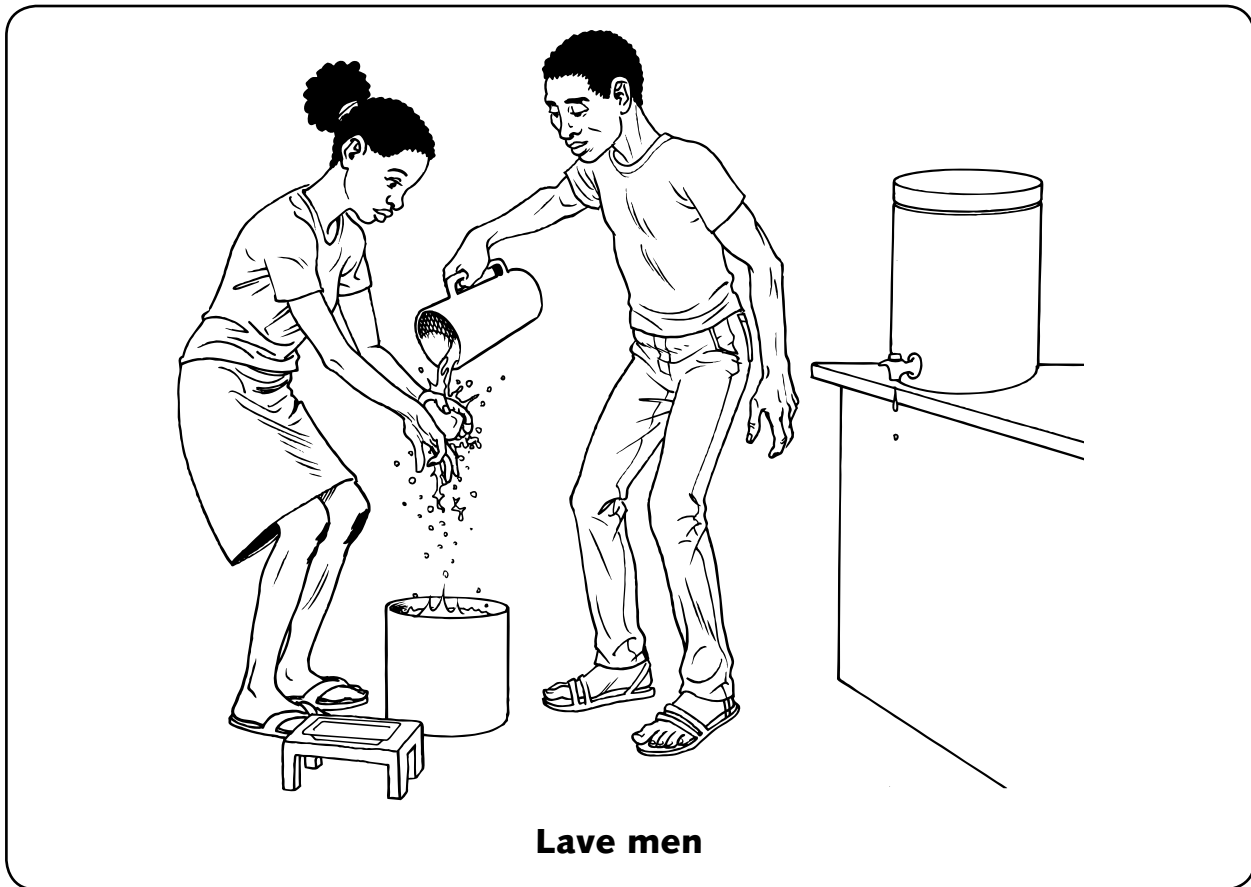

Lave men*

Lave men se yon bon fason pou anpeche kolera. Savon ak dlo ede retire mikwòb kolera nan men yo. Men ki pa lave oswa ki mal lave ka fè jèm kolera a gaye nan manje, dlo oswa lòt bagay nan kay la ke lòt moun ka manje, bwè oswa manyen.

Li enpòtan anpil pou yo anseye moun nan kominote a sou tout etap pou lave men yo kòm sa dwa paske se yon bon fason pou anpeche kolera.

* *Lutte contre la Cholera Strategie Communautaire Norms et Procedures*, version November 15, 2010, Ministère de la Santé Publique et de la Population (MSPP); *Community Health Worker Training Materials for Cholera Prevention and Control*, Center for Disease Control and Prevention, 2010; and *12 Jes Kont Kolera, Mesaj Prevansyon pou Lite kont Kolera*, MSPP and World Health Organization, December 2010.

Kilè pou lave men w

Lave men w ak savon ak dlo trete plizyè fwa chak jou si ou nan kay la oswa soti nan kominote a. Toujou lave men w:

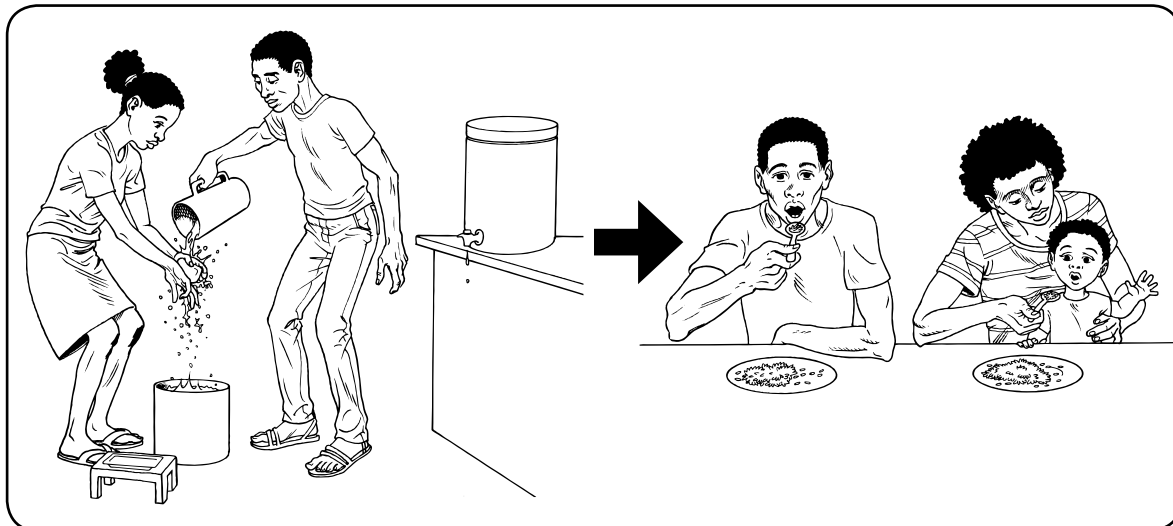

- Anvan w manje oubyen bay yon timoun manje

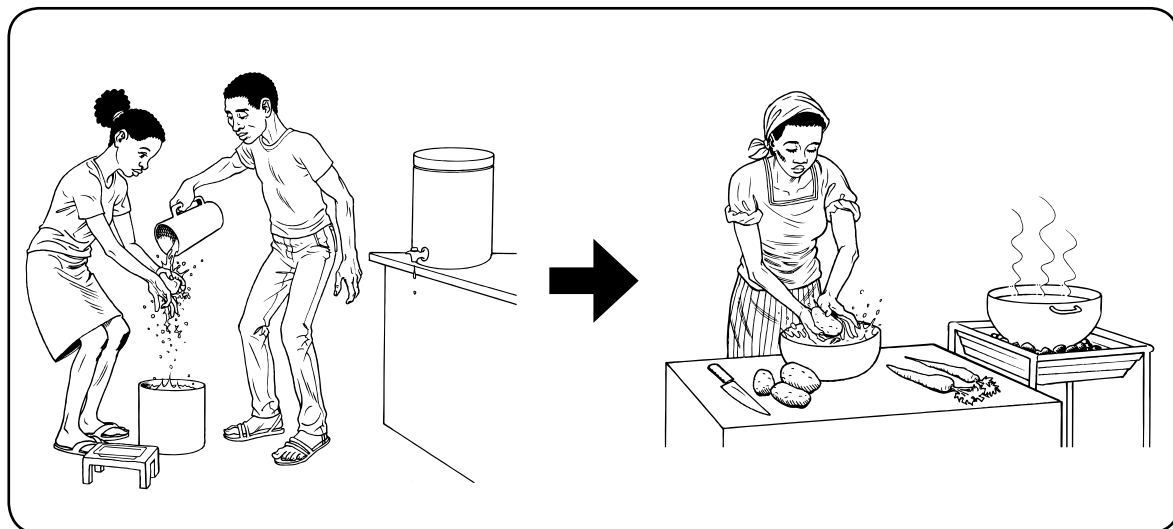

- Anvan w prepare manje

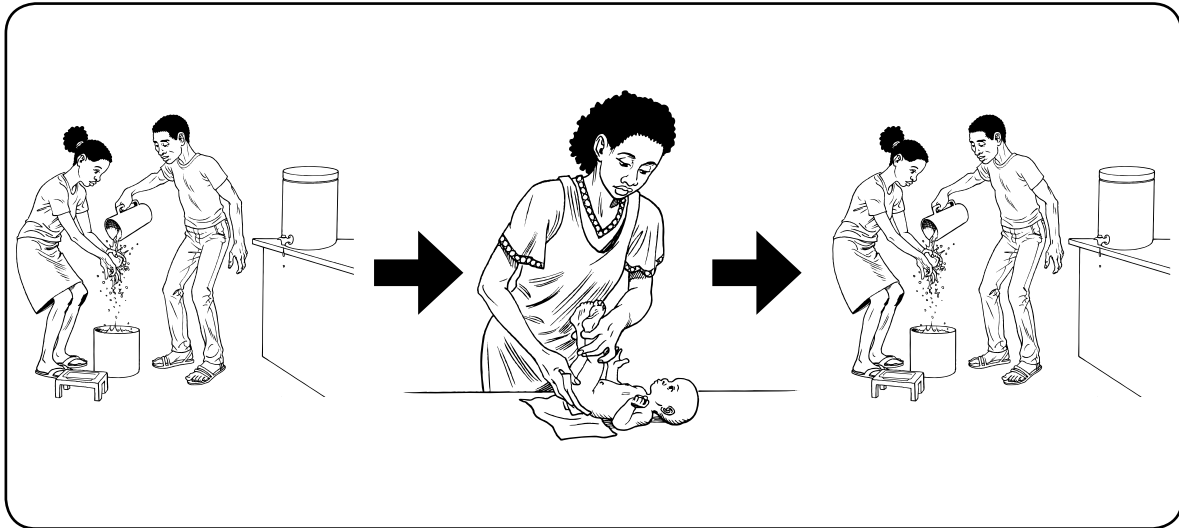

• Anvan ak apre ou fin manyen ti bebe oswa chanje kouchèt li

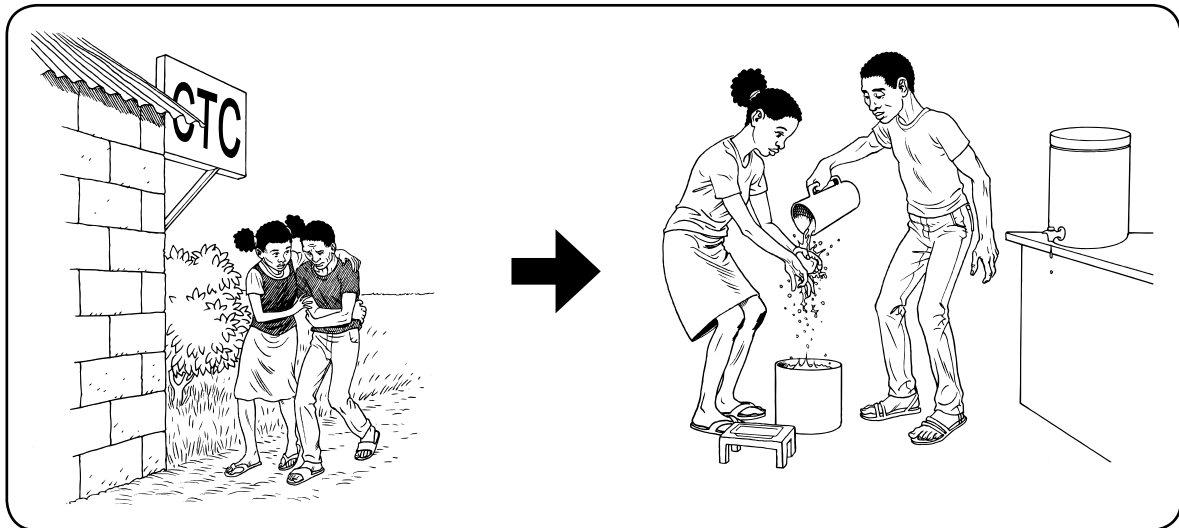

• Apre ou fin manyen oswa pran swen yon moun ki malad

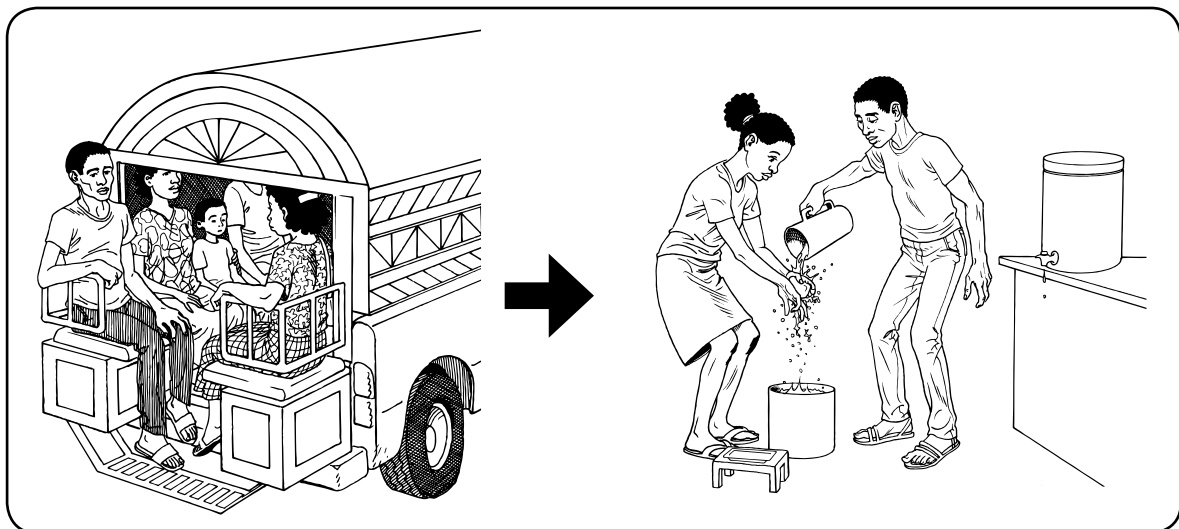

• Lè w retounen lakay ou apre yo te soti nan kominote a

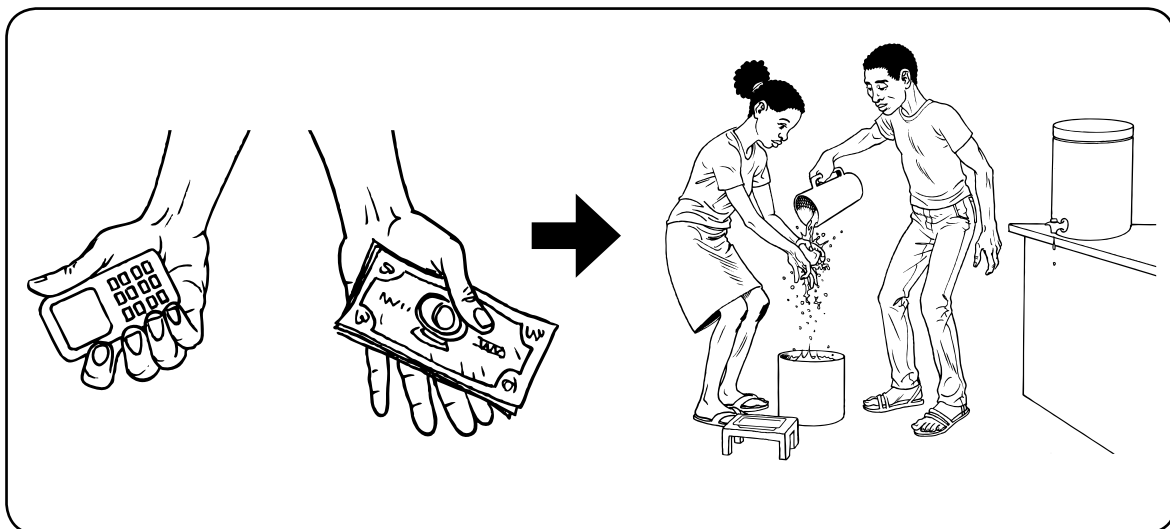

- **Aprè w fin manyen yon bagay, ke lòt moun te manyen, tankou, telefòn, lajan, elatriye**

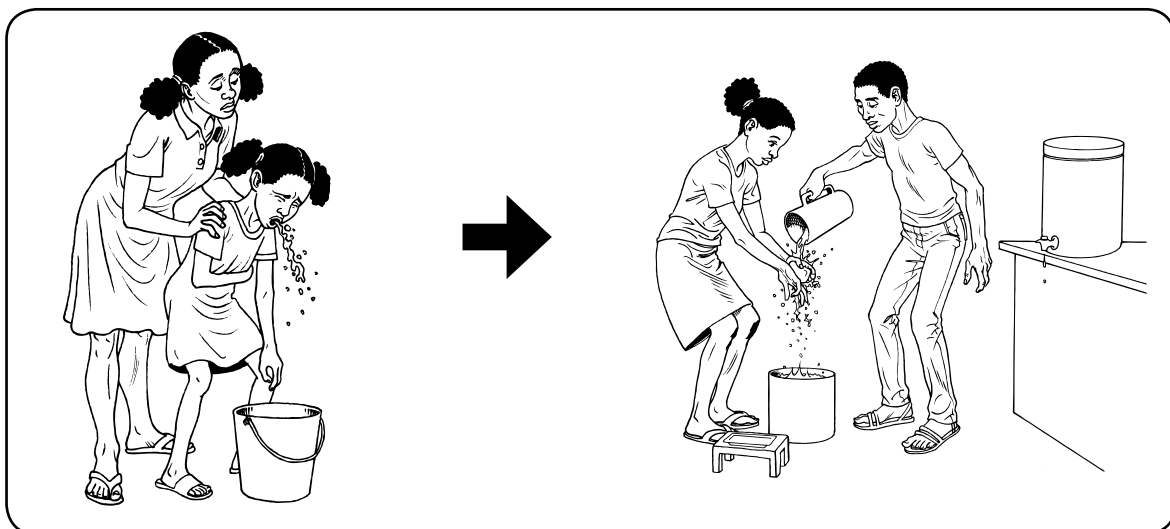

- **Aprè ou fin manyen yon moun ki genyen dyare ak vomisman**

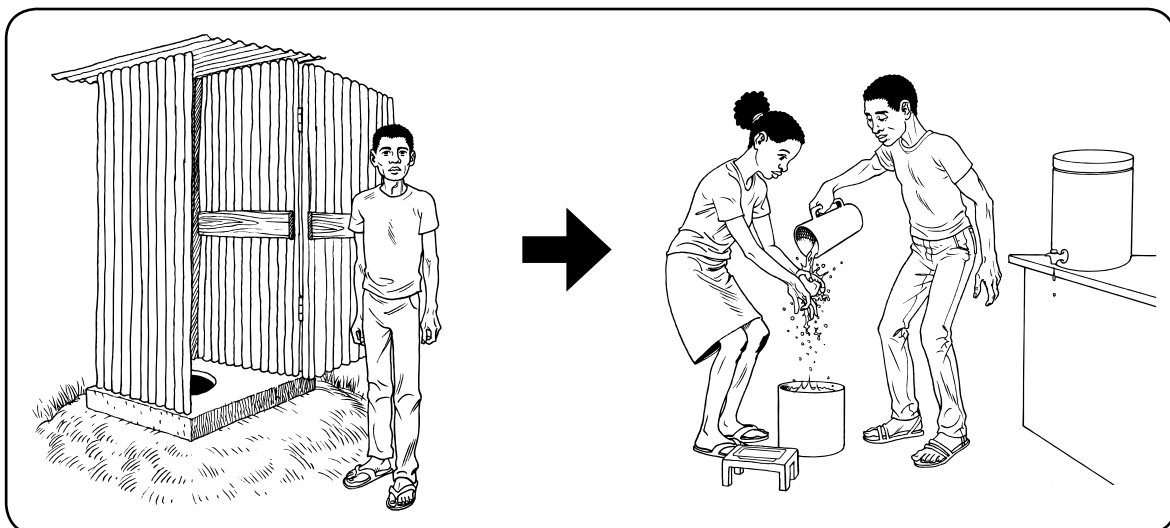

- **Lè w sot nan twalèt la**

6 Etap sou Kouman pou Lave Men w

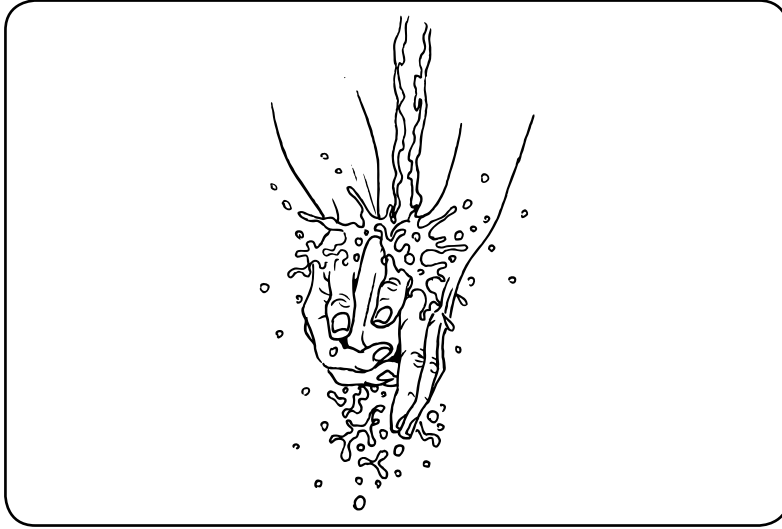

1. Mouye men w anba tiyo a oswa mande yon moun pou l vide dlo sou men epi pase savon.

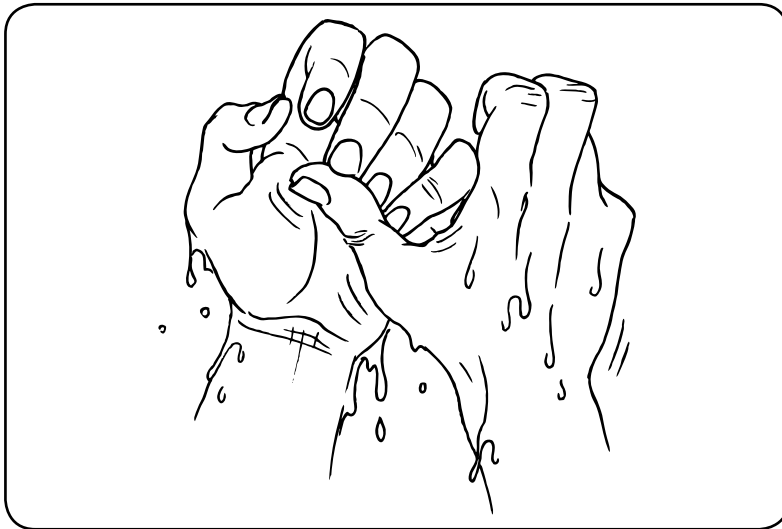

2. Foubi dwèt ak anba zong ou.

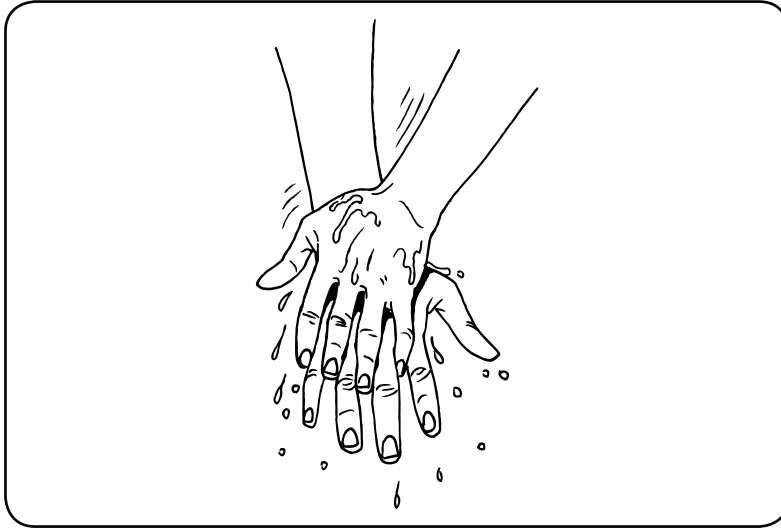

3. Fwote do men w.



4. Fwote de pla men w ansanm.

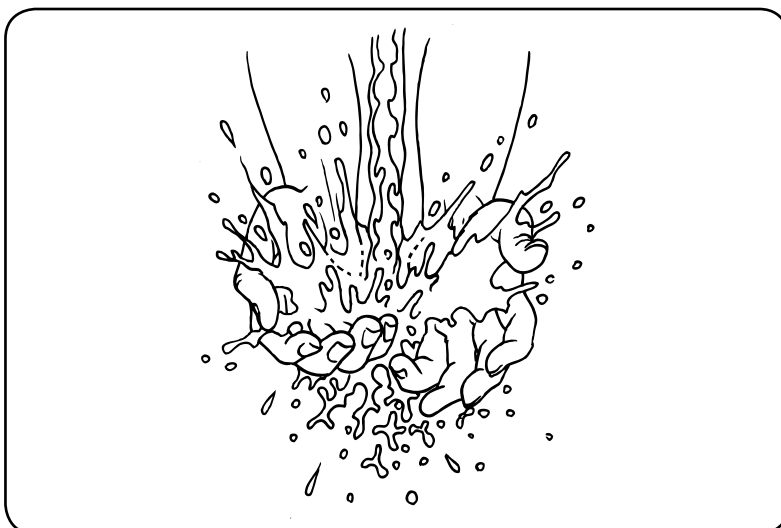

5. Rense.



6. Byen seche avèk yon sèvyèt pwòp oswa souke men w pou yo sèch.

Si pa gen savon ki disponib, ou ka fwote men ou avèk sab oswa sann.

PuR®*

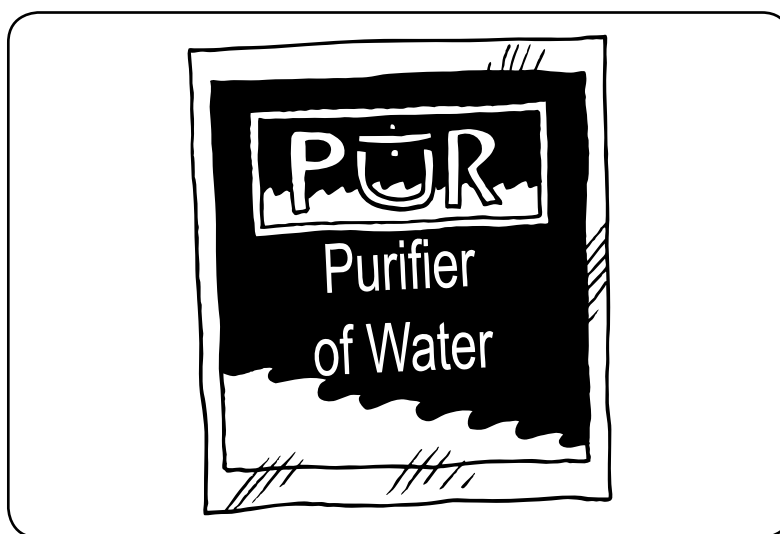

PuR® bon pou itilize lè w gen dlo ki pa twò klè. Li touye mikwòb kolera epi fè dlo a vin san danje pou itilize ak bwè.

PuR® vini nan yon ti pake oswa yon ti sachè. Yon sachè PuR fè 10 lit (2 galon edmi) dlo ki san danje pou bwè.

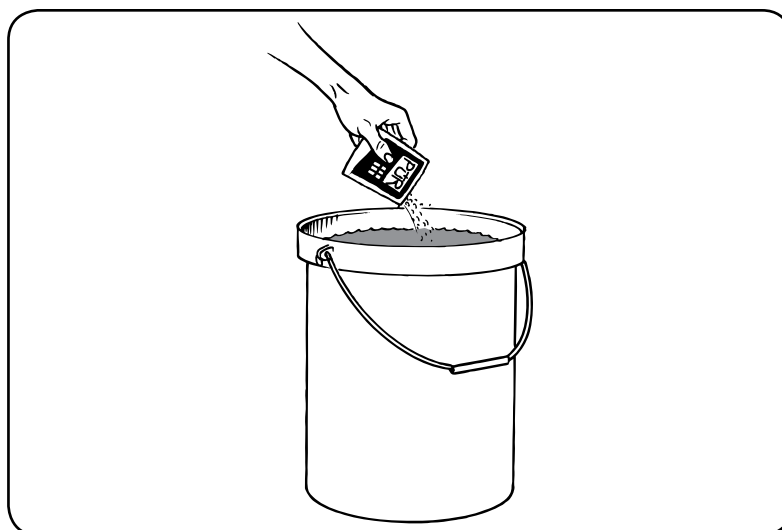

1. Mete yon pake poud PuR nan yon veso ak 10 lit (2 galon edmi) dlo.

* *Community Health Worker Training Materials for Cholera Prevention and Control*, Center for Disease Control and Prevention, 2010.

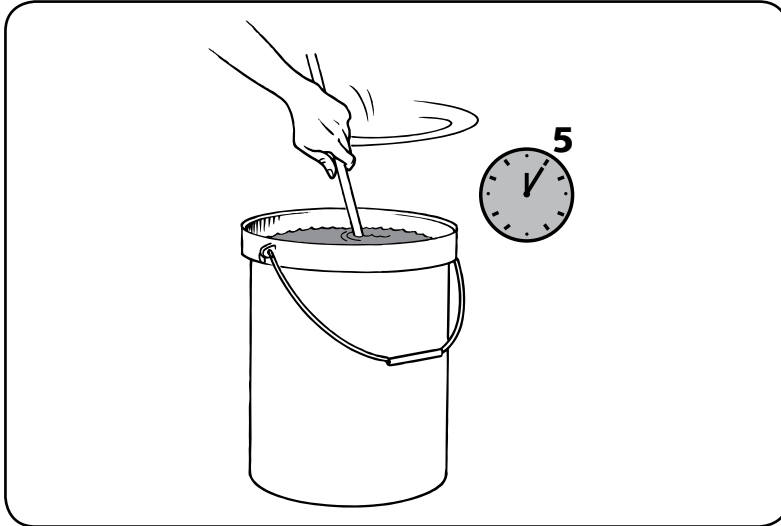

2. Bwase dlo a byen bwase ak yon kiyè ki pwòp pandan 5 minit.

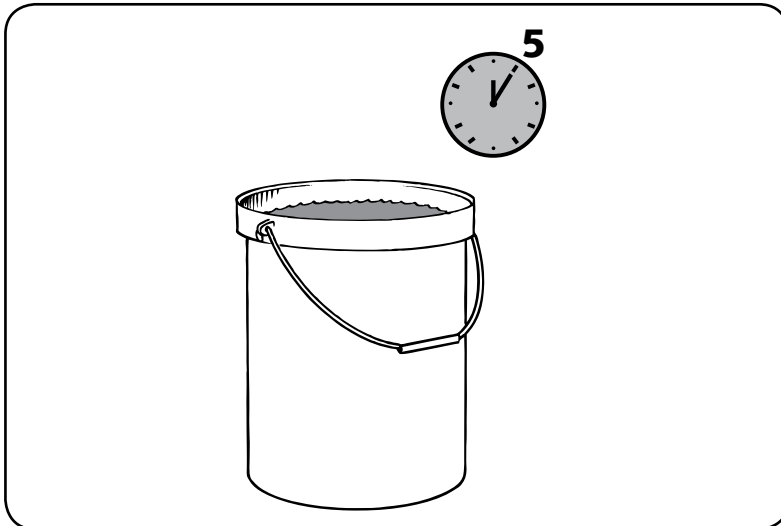

3. Kite dlo a poze pandan 5 minit, lè sa tout salte ak kras yo pral rete anba veso a.



4. Koule dlo a tou dousman, vide l ‘nan yon twal pwòp (ki pa gen twou) nan yon veso pwòp.

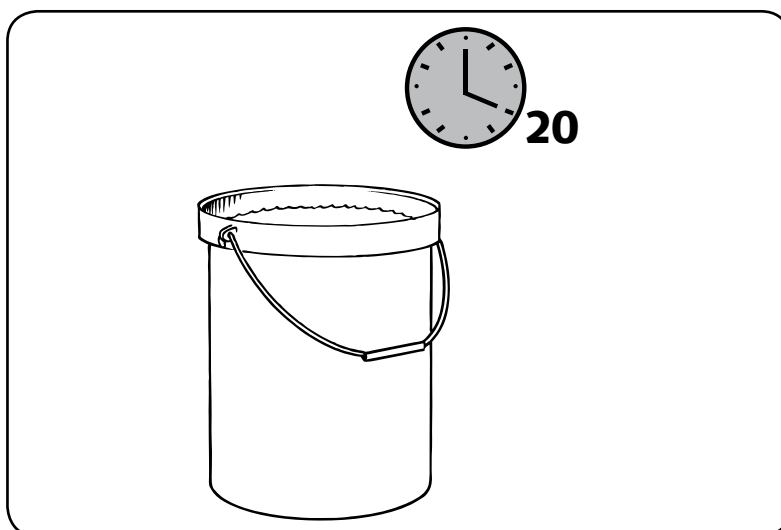

5. Kouvri veso a. Tann 20 minit anvan ou bwè oswa itilize dlo a.
6. Bwè epi itilize dlo trete a nan espas 24 trè d tan k ap vini yo.

Lè w pa gen PUR, ou ka toujou retire labou nan dlo sal pou w jwenn dlo klè pou kont ou. Li p ap bon menm jan ak PUR, men sa ka rann dlo a miyò lè w pa gen pyès lòt opsyon devan w.

Dekantasyon :

1. Plen yon veso dlo
2. Kouvri dlo a epi kite l poze jiskaske tout labou a ret chita anba veso a

Kolera

- 3.** Tou dousman vide dlo a nan yon lòt veso epi kite labou a nan premye veso a
- 4.** Yon ti dlo sal ap rete nan premye veso a. Jete l.
- 5.** Bouyi dlo ki rete nan dezyèm veso a si posibil.

Filtrasyon senp :

- 1.** Plen yon veso dlo
- 2.** Kouvri yon lòt veso pwòp avèk yon tòchon pwòp ki pa gen liyè
- 3.** Vide dlo a tou dousman nan dezyèm veso a
- 4.** Dlo a ap travèse epi labou a ap rete sou tòchon an
- 5.** Bouyi dlo ki rete nan dezyèm veso a si posibil

Akwatab®*

Akwatab® fasil pou itilize pou touye jèm kolera epi fè dlo vin san danje pou itilize oswa pou bwè.

Akwatab® vini nan diferan fòs pou trete diferan kantite dlo. Asire w ke ou li sa ki ekri sou pake a.



1. Tcheke pake a pou wè fòs Akwatab la pou ka konnen ki kantite dlo ou dwe itilize.

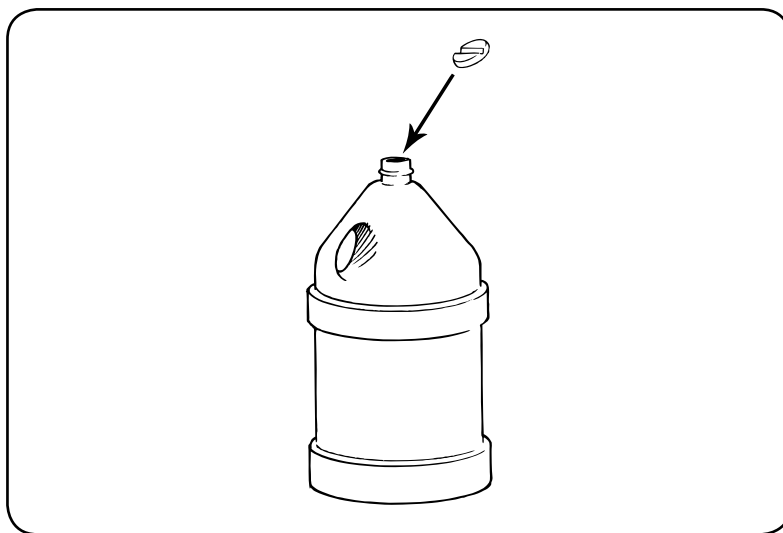

2. Retire grenn nan nan sachè Akwatab la epi lage l nan veso pwòp ki gen kantite dlo ki kòrèk la.

* Community Health Worker Training Materials for Cholera Prevention and Control, Center for Disease Control and Prevention, 2010.

- 3.** Bwase dlo a ak yon kiyè ki pwòp.
- 4.** Kouvri veso a.

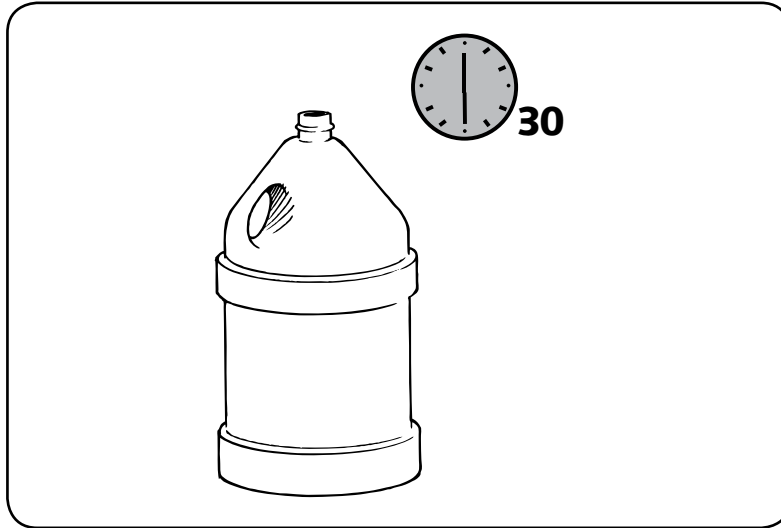

- 5.** Tann 30 minit anvan ou bwè oswa itilize dlo a.
- 6.** Bwè epi itilize dlo trete a nan espas 24 tr è d tan k ap vini yo.

Nòt: PA vale Akwatab. Yo ka fè w malad anpil. Pa konfonn Akwatab avèk ak lòt medikaman.

Klowòks*

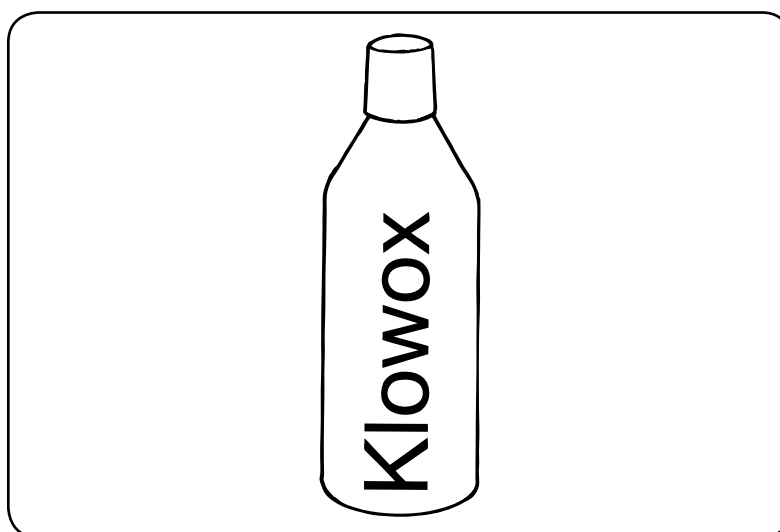

Si ou pa gen yon metòd tretman dlo tankou PuR oswa Akwatab, ou ka itilize klowòks yo konn itilize nan kay la pou w' trete dlo. Sèvi ak pwodwi, tankou Clorox oswa Jif, yo fasil pou trete dlo e yo pa chè. Klowòks touye mikwòb kolera epi fè dlo a vin san danje pou itilize ak bwè.

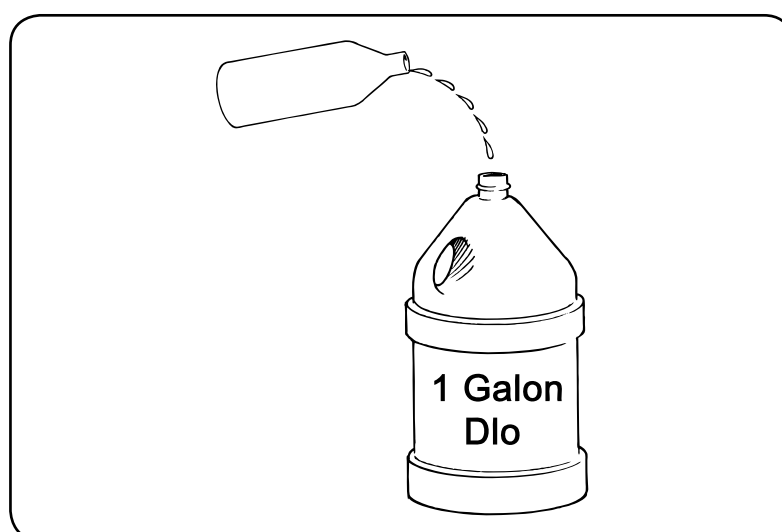

1. Mete 5 gout klowòks yo konn itilize nan kay nan yon veso pwòp avèk 1 galon dlo. Pou ka konte gout klowòks yo ou ka vide yon ti kantite klowòks nan bouchon an tou dousman pou w ka kreye gout klowòks.

* *Lutte contre la Cholera Strategie Communautaire Norms et Procedures*, version November 15, 2010, Ministère de la Santé Publique et de la Population (MSPP); *Community Health Worker Training Materials for Cholera Prevention and Control*, Center for Disease Control and Prevention, 2010.

Kolera

2. Bwase dlo a byen ak yon kiyè pwòp.
3. Kouvri veso a.

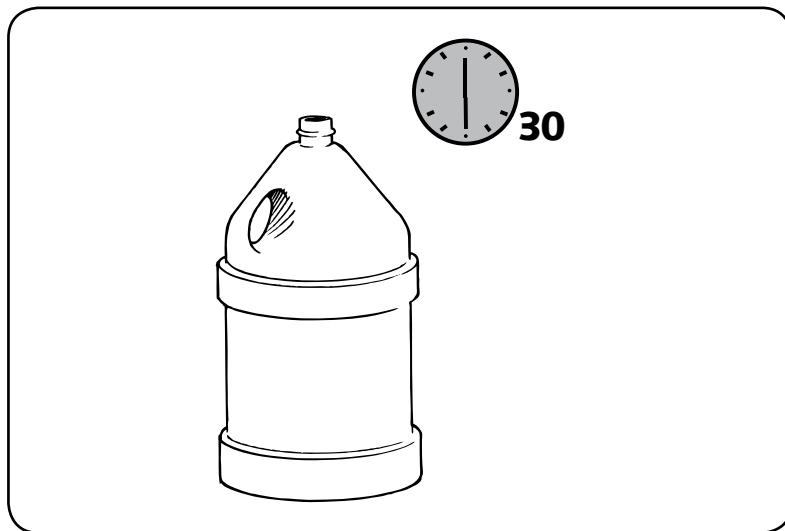

4. Tann **30 minit** avan ou itilize dlo a.
5. Bwè epi itilize dlo trete a nan espas 24 èdtan k'ap vini yo.

Kouman pou konsève dlo trete san danje*

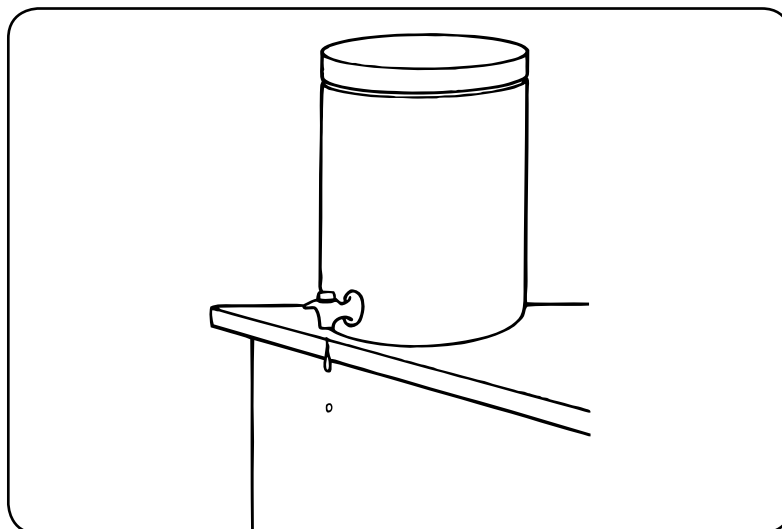

Depi ou fin trete dlo pou bwè ak pou w itilize pou fè lòt bagay, asire w ke ou konsève li san danje.

Kouman ou ta dwe konsève dlo trete?

Ou dwe mete dlo trete nan yon veso ki pwòp avèk yon kouvèti pou pwoteje dlo a kont mikwòb. yon tapi ki gen yon ti espas. Kouvèti oswa tapi a ap anpeche moun sispann tranpe men yon nan dlo a, tas, veso, oswa lòt bagay ki ta kapab kontamine li.



Li enpòtan pou lave yon veso ki konn gen dlo avèk anpil atansyon. Lave veso a ak dlo ak savon epi byen rense l ak dlo trete. Lè sa a, si sa disponib, netwaye veso a ak 1 pati klowòks ak 100 pati melanj dlo konsa chak sifas nan veso a ap dezenfekte. Kite melanj klowòks la nan bokit la pou pi piti 30 segonn. Epi kite l sèch.

* *Community Health Worker Training Materials for Cholera Prevention and Control*, Center for Disease Control and Prevention, 2010.

Kenbe tout kay la pwòp

Lave men ou ak trete dlo yo se fason ki enpòtan nan anpeche kolera. Genyen tou plizyè lòt fason enpòtan pou ka ede moun anpeche kolera gaye nan kay yo. Antanke yon Ajan Kòminote Polivalan, ou ka ede edike moun nan kominote a sou jan yo ka anpeche kolera nan kay la.

Pa egzanp, kolera ka gaye nan manje kri oswa manje ki mal kwit oswa nan prepare manje nan zòn ki pat netwaye. Konnen ki jan pou prepare ak sere manje san danje ka ede w pou anpeche kolera.

Kenbe yon kay pwòp epi jete fatra yo byen, sitou apre yon moun ki te malad ak kolera, se lòt fason pou anpeche kolera. Poupou oswa vomi yon moun ki te gen kolera kapab rive sou bagay nan kay la, tankou asyèt, mèb, planche, rad, oswa dra. Moun ka trape kolera si yo manyen yon bagay ki kontamine epi manyen bouch yo.

Anplis de sa, pafwa yon siklòn oswa inondasyon ka lakòz dlo a antre nan kay ou. Dlo sa a ka gen ladan poupou, ki ka gen mikwòb kolera ladan l'. Antanke Ajan Kòminote Polivalan, ou ta dwe edike moun nan kominote a pou fè atansyon epi netwaye apre yon inondasyon oubyen gwo lapli si dlo antre nan kay la.*

* *Lutte contre la Cholera Strategie Communautaire Norms et Procedures*, version November 15, 2010, Ministère de la Santé Publique et de la Population (MSPP); and *Community Health Worker Training Materials for Cholera Prevention and Control*, Center for Disease Control and Prevention, 2010.

Anpeche kolera antre kay la: Lave men*

Toujou lave men w ak savon ak dlo trete:

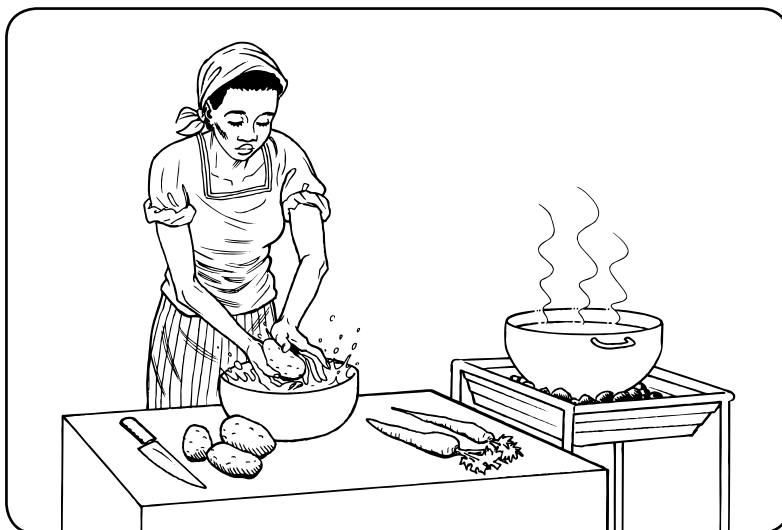

- Anvan w manyen oswa prepare manje



- Apre w fin netwaye kay ou

* *Lutte contre la Cholera Strategie Communautaire Norms et Procedures*, version November 15, 2010, Ministère de la Santé Publique et de la Population (MSPP); *Community Health Worker Training Materials for Cholera Prevention and Control*, Center for Disease Control and Prevention, 2010; and *12 Jes Kont Kolera, Mesaj Prevansyon pou Lite kont Kolera*, Ministère de la Santé Publique et de la Population (MSPP) and World Health Organization, December 2010.



Lè ou sot nan twalèt oswa netwaye kouchèt yon ti bebe



Lè w sot jete fatra

Anpeche kolera antre lakay ou: Lijyèn nan manje

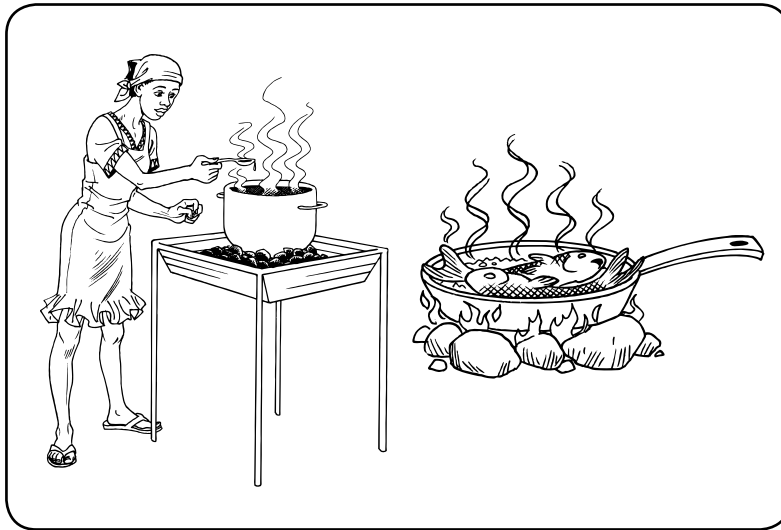

- Kwit manje yo byen, sitou manje ki sot nan lanmè oswa nan rivyè tankou pwason, kribich, krab.
- Pase manje ki frèt yo sou dife jiskaske yo cho anvan nou manje yo.



- Kale fwi ak legim anvan nou manje yo.
- Lave fwi yo byen ak dlo trete anvan nou manje yo.
- Prepare manje kri ak manje kwit de kote diferan.

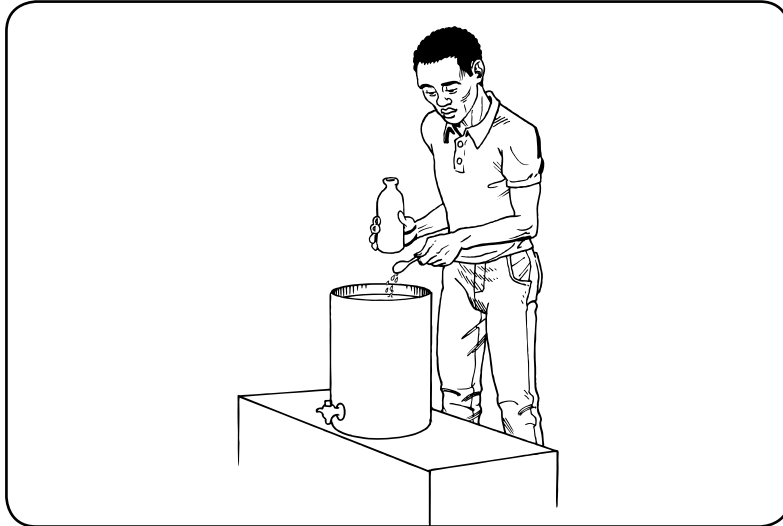

- Sèlman bwè ji oswa lòt bwason ki konsève nan boutèy ki pwòp, ki fèt ak dlo trete.

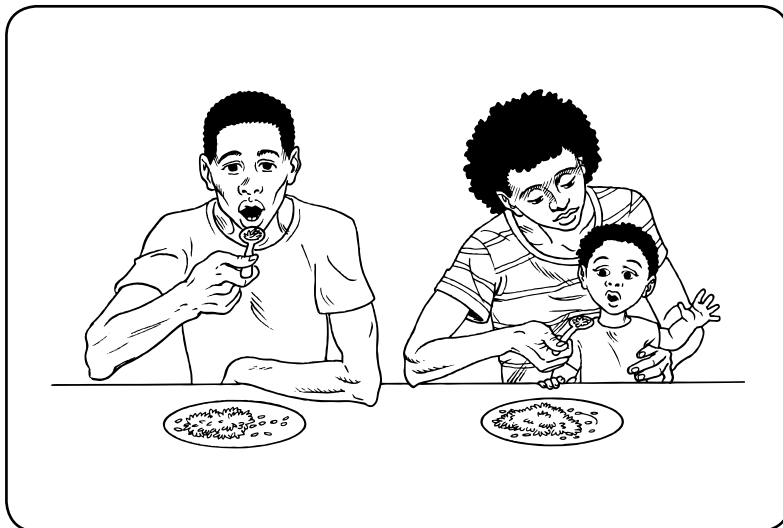

- Manje manje yo pandan yo cho.

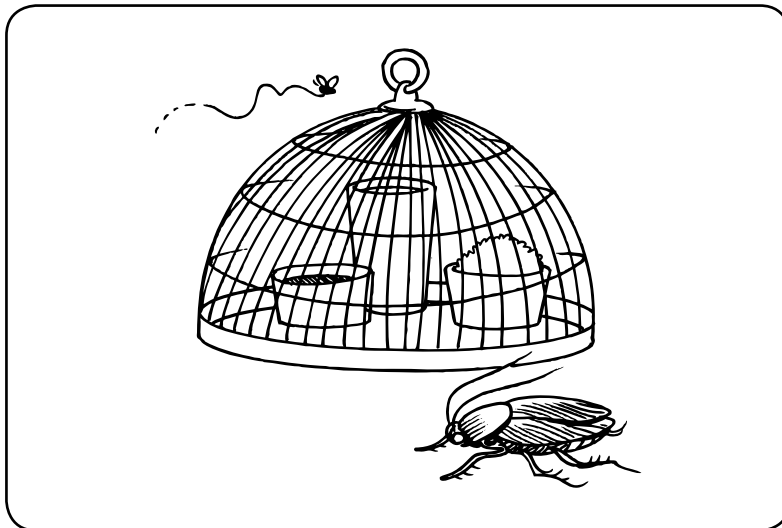

- Sere manje yo nan yon veso ki kouvri pou mouch pa poze sou yo.
- Eseye manje nan men machann ki kwit manje l' ak dlo trete, kwit manje yo byen, epi lave men nou souvan.

Anpeche kolera antre nan kay la: Netwayaj



- Lave chodyè ak asyèt yo avèk klowòks oswa savon ak dlo trete.



- Netwaye kote pou kwit manje a avèk klowòks oswa savon ak dlo trete.
- Apre yon inondasyon ki pote dlo nan kay ou, sèvi ak yon melanj ki gen ladan l' 1 pati klowòks ak 100 pati dlo pou netwaye tout sifas kay la ak lòt bagay, zòn ou konn prepare manje ak kizin, rad ak dra.



- Moso twal ke nou itilize pou netwaye kay la ta dwe lave chak jou epi mete sèch.
- Lave dra kabann, rad, ak kouchèt ak savon omwen 30 mèt byen lwen moun ak dlo.
- Benyen ou menm ak timoun ou yo avèk savon ak dlo omwen 30 mèt byen lwen moun ak dlo.

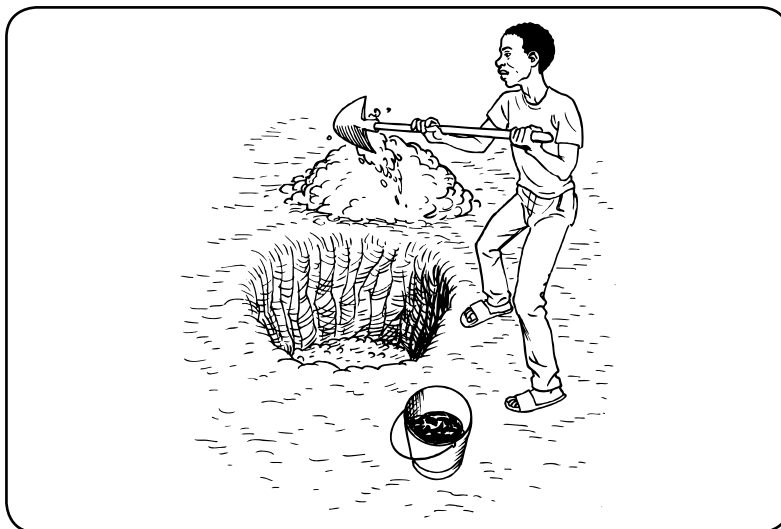

- Pa kite fatra nan kay kote w'ap viv pou anpeche mouch ki soti ladan l vin poze sou bagay ou yo apre sa.
- Mete fatra yo ansanm, boule yo byen lwen kote w'ap viv la.

Anpeche kolera antre nan kay la: Jete dechè



- Itilize latrin oswa lòt sistèm sanitasyon tankou, twalèt ijyenik, pou jete pou pou ak vomi.
- Mete pou pou timoun yo nan latrin oswa antere yo a 30 pye de moun oswa dlo.

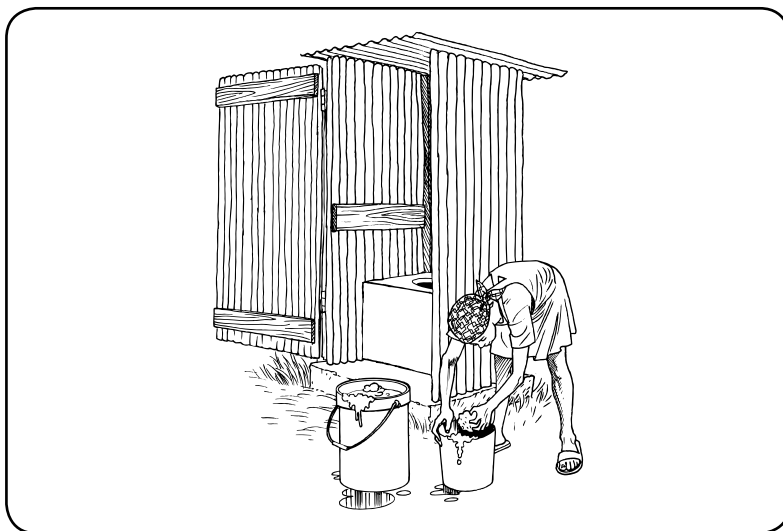

- Netwaye latrin, bokit, ak sifas ki kontamine ak pou pou oswa vomi itilize yon melanj ki gen ladan 1 pati klowòks pou 9 pati dlo.

Netwayaj apre yon moun te malad ak kolera



- Tranpe dra ak rad ke moun ki te gen kolera a te itilize oswa manyen nan dlo bouyi apre w' fin lave yo.
- Netwaye tout rad ak dra nan kay la ke moun ki gen kolera a te manyen avèk yon melanj 1 pati klowòks pou 100 pati dlo.

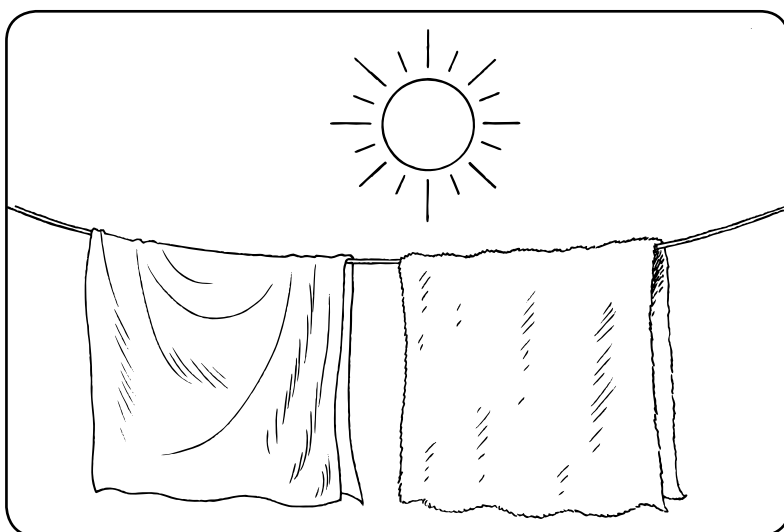

- Si pa gen klowòks, lave dra ak rad moun ki te enfekte a avèk savon ak dlo epi mete l' sèch nan solèy.
- Dezenfekte matla yo byen mete yo seche nan solèy.

Kilè ak ki kote ou ka bay enfòmasyon sa yo a moun ki nan kominote a?

- Nan evenman kominotè
- Nan lekòl
- Apre sèvis legliz oswa ak gwoup legliz
- Avèk gwoup kominotè
- Kote moun konn rasanble piblikman, pa egzanp kote yo pran dlo
- Patisipan yo ka site non lòt kote ak lè

ANPECHE KOLERA A GAYE NAN KOMINOTE A

Ou ka ede moun pou anpeche kolera nan kominote yo nan asire ke fatra moun yo byen jere. Yo ta dwe jete fatra kote moun pa pral antre an kontak avèk li epi li pa pral jwenn nan dlo moun ap sèvi.

Eliminasyon dechè nan kominote a*



- Itilize twalèt oswa lòt sistèm sanitasyon, tankou twalèt igyenik oswa latrin, pou jete pou pou ak vomi.

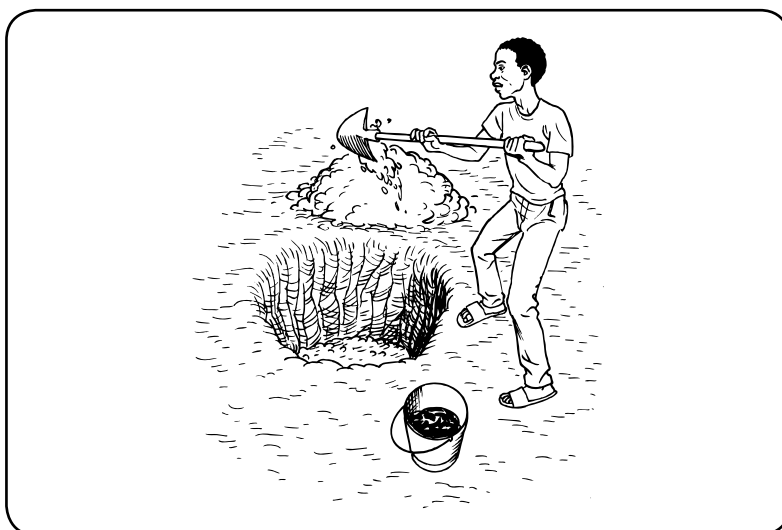

- Fè bezwen pou pi piti a 30 mètr de distans de moun ak dlo epi antere pou pou w la.

* *Lutte contre la Cholera Strategie Communautaire Norms et Procedures*, version November 15, 2010, Ministère de la Santé Publique et de la Population (MSPP); *Community Health Worker Training Materials for Cholera Prevention and Control*, Center for Disease Control and Prevention, 2010.

- Pa fè bezwen nan rivyè oswa bò larivyè.
- Netwaye twalèt ak sifas ki kontamine ak pou pou oubyen vomi itilize yon solisyon klowòks ki gen ladan l' 1 pati klowòks pou 9 pati dlo.



- Jete sachè plastik ki gen pou pou ak vomi nan twalèt, nan pwen koleksyon (si disponib), oswa antere sachè yo pou pi piti a 30 mè de distans de moun ak dlo. Pa mete sachè plastik nan twalèt igyenik yo.

Di manm kominote a kouman pou bati yon latrin san danje epi jete fatra:

- Rankontre avèk lidè kominote a pou jwenn yon kote pou fouye yon gwo twou.
- Chwazi yon zòn ki plat epi ki sitye pou piti a 30 mè de yon rivyè oswa yon lòt sous dlo epi byen lwen kay yo.
- Fouye twou a jiskaske li rive a 1 mè de fondè.
- Asire w ke tout moun mete fatra yo nan twou sa-a. Apre mete fatra nan twou a, yon moun ta dwe dezenfekte nan vide kèk gout klowòks nan twou a, epi mete yon ti moso tè sou li.
- Pa janm jete fatra moun ki enfekte avèk kolera nan kay la oubyen lakay fanmi oubyen toupre rivyè a oswa nenpòt lòt sous dlo.

APRE LANMÒ NAN KOLERA

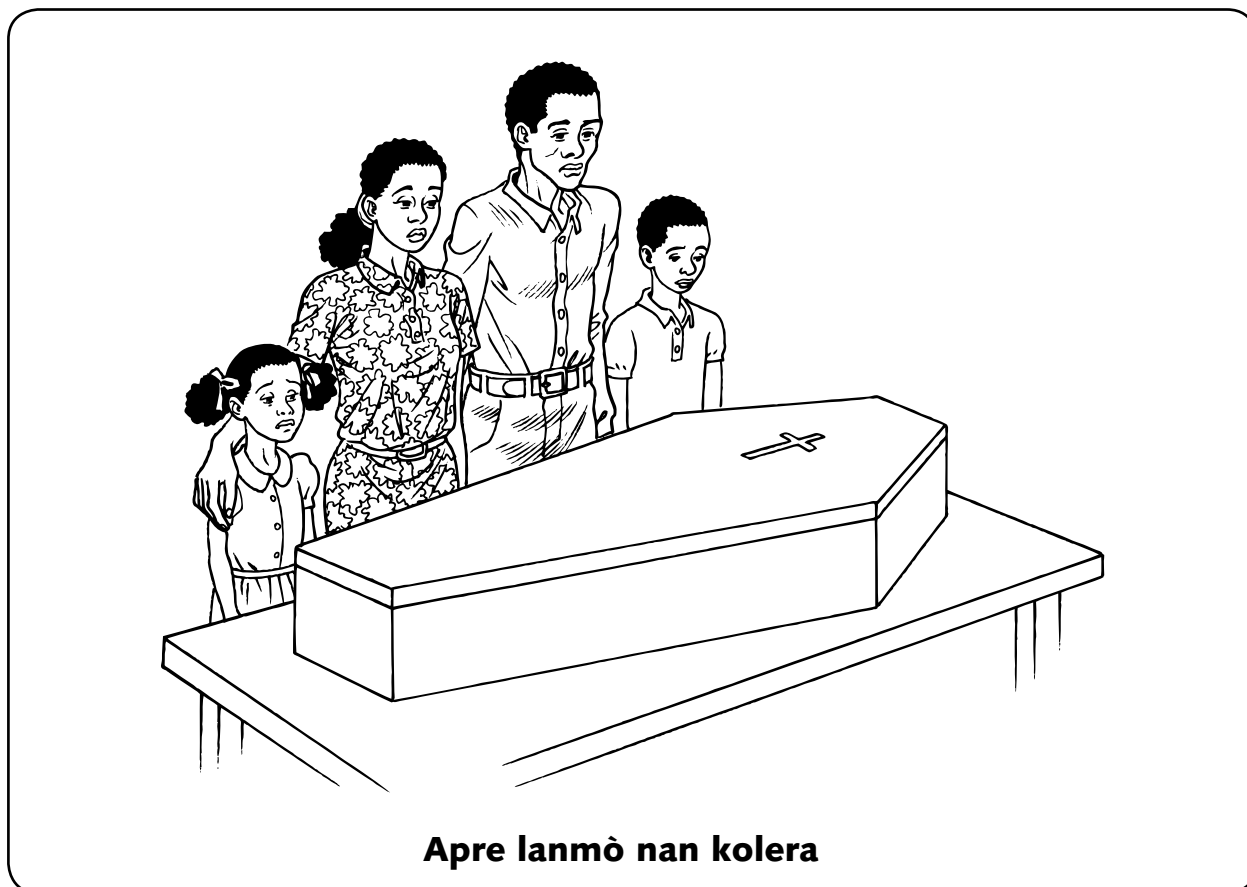

Aprè lanmò nan kolera

Si yon moun mouri nan kolera nan kay la li enpòtan pou yo swiv konsèy sa anvan antere kò a konsa kolera pap gaye nan kominote a. Si sa posib, manm fanmi an pa ta dwe manyen kò a epi mande travayè lasante lokal pou ede yo prepare kò a pou antèman. Yo ta dwe antere kò a apre kèk èdtan de lanmò a. Antanke Ajan Kòminote Polivalan, yo ka mande w pou sipèvize kò moun ki mouri nan kolera a, kidonk ou dwe konnen ki jan pou fè sa.

Poukisa yo dwe espesyalman fè atansyon sou kijan pou jere kò yon moun ki mouri nan kolera?

Lè yon moun ki gen kolera mouri, kò yo degaje likid ki ka gen mikwòb kolera. Ou dwe espesyalman fè atansyon pou jere kò yon moun ki mouri nan kolera konsa lòt moun nan kominote a pap malad.

Apres lanmò nan kolera*

Ankouraje manm fanmi an, zanmi, ak vwazen pou yo pa bo, touche, oswa kenbe kò a.

Si yo fè sa, di yo yo bezwen:

- Lave men ak savon ak dlo trete.
- Evite manyen bouch yo.
- Evite prepare manje pou 24 èdtan.
- Lave men yo byen ak savon ak dlo trete apre yo fin manyen kò a. Si sa disponib, mete gan kawotchou lè y'ap prepare kò a.
- Lave kò a ak yon solisyon ki gen ladan l' 1 pati klowòks ak 9 pati dlo.
- Ranpli bouch li ak tou dèyè l (anal) ak koton ki te tranpe nan yon solisyon ki gen ladan l' 1 pati klowòks ak 9 pati dlo.
- Mete kò a nan yon sachè pou anpeche likid la koule.
- Pa antere kò a toupre moun ak dlo.
- Lave men yo byen ak savon ak dlo ki san danje apre yo fin prepare kò a.
- Netwaye tout bagay ke moun ki mouri a te manyen, tankou rad ak dra yo avèk 1 pati klowòks ak 9 pati dlo. Bwase rad ak dra yo nan dlo bouyi pou pi piti 5 minit anvan yo lave yo. Netwaye epi mete matla a seche nan solèy.
- Lave men yo byen ak savon ak dlo ki san danje imedyatman apre yo fin netwaye ak manyen rad moun ki mouri a.

Nòt: Si yon moun mouri nan kolera nan yon lopital oswa yon dispansè, kite lopital la oswa anplwaye dispansè a dezenfekte kò a. Si manm fanmi yo pa vin chèche kò a apre 2 jou, sant sante a ap boule kò a.

* *Lutte contre la Cholera Strategie Communautaire Norms et Procedures*, version November 15, 2010, Ministère de la Santé Publique et de la Population (MSPP); *Community Health Worker Training Materials for Cholera Prevention and Control*, Center for Disease Control and Prevention, 2010.

Antèman*

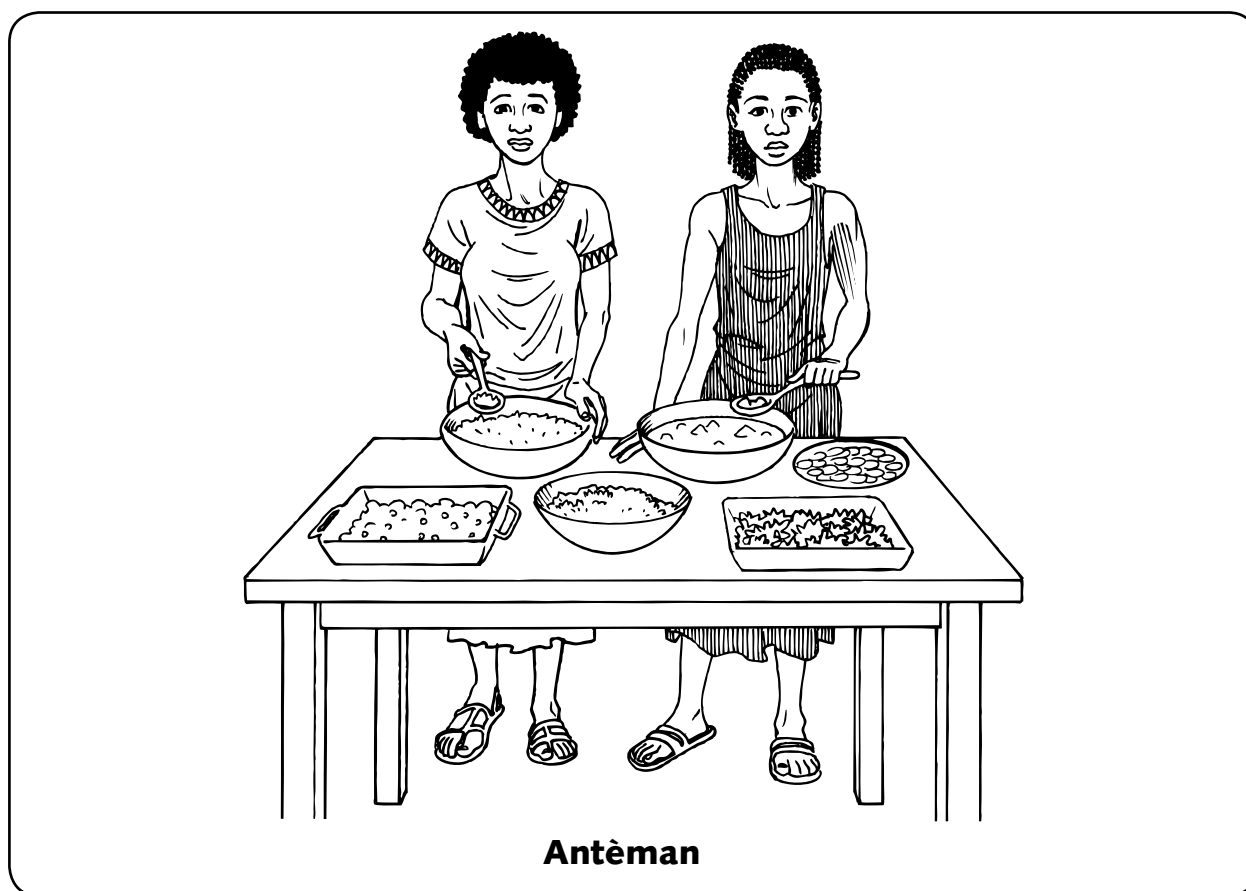

Enfòmè manm kominote a ke li pa rekòmande pou gen yon resepsyon apre antèman yon moun te mouri nan kolera nan kay la. Si yon fanmi ap fè yon gwo resepsyon apre antèman an, yo dwe sitou pran prekosyon pou sèvi ak bon liyèn.

Si gen yon resepsyon apre antèman yon moun ki mouri nan kolera, ki sa ou ta dwe di moun yo fè pou anpeche kolera gaye?

- Moun ki prepare kò a pa ta dwe prepare manje.
- Pa pèmèt okenn moun pou manyen kò a pandan seremoni an.
- Lave men trè souvan ak savon ak dlo trete.
- Kwit manje yo trè byen.
- Netwaye espas yap prepare manje a trè byen ak savon ak dlo trete.

* *Community Health Worker Training Materials for Cholera Prevention and Control*, Center for Disease Control and Prevention, 2010.

Anrejistre ka kolera nan kominote a

Antanke Ajan Kòminote Polivalan nan kominote ou, ou pral ede enfòmè ekip medikal la sou enpak la ak pwogresyon kolera nan kominote a. Pou fè sa, ou pral sèvi avèk yon fòm rapò pou anrejistre konbyen ka kolera ou wè, kote ou wè yo, ak ki kalite aktivite edikasyon kolera ou te fè nan kominote a.

Kantite ke nou kolekte yo ap ede Ministè Sante Piblik la pi byen konprann kouman kominote yo frape ak kolera epi poukisa. Pa egzanp, swiv kantite ka kolera ka di nou:

- Èske kantite ka kolera yo vin pi plis? Poukisa? Pa egzanp, èske pa gen ase dlo potab oswa posiblite pou itilize metòd tretman dlo?
- Èske kantite ka kolera yo vin pi piti? Poukisa? Pa egzanp, èske tout moun lave men yo ak savon ak dlo trete? Èske tout moun gen ase dlo potab?

Enfòmasyon sa a pral ede Ministè a konnen ki sa yon kominote bezwen pou frennen kolera pou l' pa gaye. Pa egzanp, yon kominote ak yon nivo kolera ki vin pi plis ka bezwen plis tretman dlo ak Sewòm Oral oubyen èd pou bati nouvo latrin.

Si ou ki manke enfòmasyon pou ranpli fòm nan, ou dwe kite espas yo vid.

Ou dwe remèt fòm yo chak semèn bay sipèvizè travayè sosyal ou oswa NEC konsa done yo ka mete ansanm epi soumèt bay MSPP chak semèn.

Fòm Rapò sou Aktivite kolera

Le 12 Out w'al fè edikasyon nan Maysad nan depatman Sant. Ou t'ap travay espesyalman nan yon lokalite yo rele Madanjwa. Ou te rankontre ak 6 fanm ki fè pati yon gwoupman fanm. Ou te ba yo 7 ba savon ak 12 Akwatab. Yo te di ou yo toujou gen Sewòm Oral nan sa ou te ba yo dènye fwa a, pou ou pa t 'distribye Sewòm Oral ankò. Sepandan, ou te chita pale ak yo sou bon teknik lave men ak kouman prepare manje san danje.

Après sesyon an, ou mache ozalantou vil la epi rankontre ak yon fanmi **ki gen yon pitit fi ki gen 5 lane ki te mouri nan kolera**.

Après sa, ou rankontre ak yon lòt fanmi ki gen **yon pitit gason ki gen 13 lane ki te gen dyare**. Ou te ba yo 3 sachè Sewòm Oral ak 8 Akwatab epi ou te ede yo prepare Sewòm Oral pou ti gason an. Après sa a, ou te asire w ke ti gason an ale nan STK ki pi pre a. Epi ou te ba yo tou 2 ba savon ak 1 boutèy klowòks pou yo te kapab pwòpte kay yo byen.

EDIKASYON KOMINOTÈ AK MESAJ

Mit sou kolera

Antanke yon Ajan Kòminote Polivalan se wòl ou pou anseye moun nan kominote a tout fason pou yo trete dlo pou evite trape kolera. Li se yon pati enpòtan tou nan wòl ou pou korije **mit** ou ka tandè nan kominote a sou kolera ak konbat **prejije** kont moun ki gen kolera ak fanmi yo ak zanmi yo.

Ki fason ou ka fè fas a **mit** sou kolera nan kominote a?

- Eksplike ki kolera se jèm yo ka jwenn nan lòt peyi, pa sèlman Ayiti.
- Eksplike ke se yon jèm ki lakòz kolera. Li se pa sa ki koze pa yon poud oswa yon maji.
- Eksplike kijan kolera gaye epi poukisa moun ka trape li.
- Eksplike ki sa moun ka fè pou evite trape epi gaye kolera.

Mal palan sou kolera

Kisa ki Mal palan sou kolera?*

- Move tretman yon moun ki gen kolera oswa manm fanmi yo.

Poukisa yo stigmatize moun ki gen kolera yo ak fanmi yo?

- Moun yo pa gen tout enfòmasyon yo sou kolera ak kijan li pwopaje.
- Moun fè jijman sou moun ki gen kolera tankou yo sal oswa yo madichonen paske yo gen kolera.
- Moun yo bezwen blame yon moun nan kominote a pou kolera.
- Moun yo pè maladi ak lanmò.

* *Community Health Worker Training Materials for Cholera Prevention and Control*, Center for Disease Control and Prevention, 2010; and *12 Jes Kont Kolera, Mesaj Prevansyon pou Lite kont Kolera*, Ministère de la Santé Publique et de la Population (MSPP) and World Health Organization, December 2010.

Kouman Mal palan sou kolera afekte moun?

- Manm fanmi ak zanmi ka refize bay laswenyaj ak yon moun ki gen kolera.
- Yon ka lonje dwèt sou yon moun ki gen kolera epi fèl wont.
- Yon moun oswa fanmi an ka mete yon moun ki gen kolera apa oswa izole l.

Poukisa Mal palan sou kolera se danje?

- Yon moun ki gen kolera ka eseye kache ke li se malad paske li wont oubyen li pè pou yo pa stigmatize l'. Maladi kache pa gen remèd.
- Yon moun ki gen kolera ka izole nan moman ke li bezwen plis sipò ak atansyon.

Konbat Mal palan sou Kolera



Sipòte yon moun ki gen kolera



Pran swen yon moun ki gen kolera

Antanke Ajan Kòminote Polivalan, kisa ou ka fè pou anpeche mal palan sou kolera?

Ou ka ede konbat mal palan nan anseye moun yo ke:

- Se yon mikwòb ki lakoz kolera a, se pa yon moun.
- Tout moun ka trape kolera.
- Kolera kapab trete e moun ki gen kolera a ka geri.
- Ou ka anpeche kolera a gaye yon fason ki byen senp, tankou lave men, trete dlo ak jete fatra yo byen.
- Si ou swiv prensip liyèn yo, manyen oswa ede yon moun ki gen kolera oswa moun kap pran swen moun ki gen kolera a pap ba w kolera.
- Moun ki gen kolera se moun yo ye e yo bezwen sipò ak swen nan men fanmi, zanmi ak vwazen.

Ou ka eseye bay yon egzanp. Ou ka:

- Montre kijan moun ka trete yon moun ki malad ak kolera. Avèk respè epi sipò pou moun ki gen kolera a
- Asosye avèk kominote ki nan zòn nan, lidè legliz, ak lekòl pou ka fè aktivite pou fè fas ak mal palan sou kolera.

ANGAJMAN AJAN KÒMINOTE POLIVALAN YO

Pwoteje lavi ou

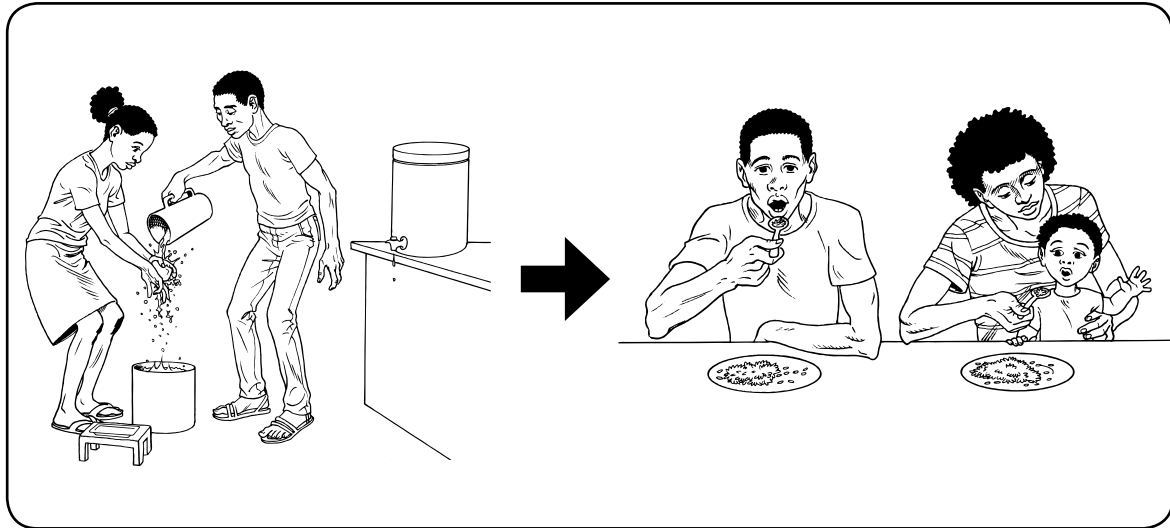

1. Pwoteje lavi ou – lave men nou ak savon anvan nou manje.

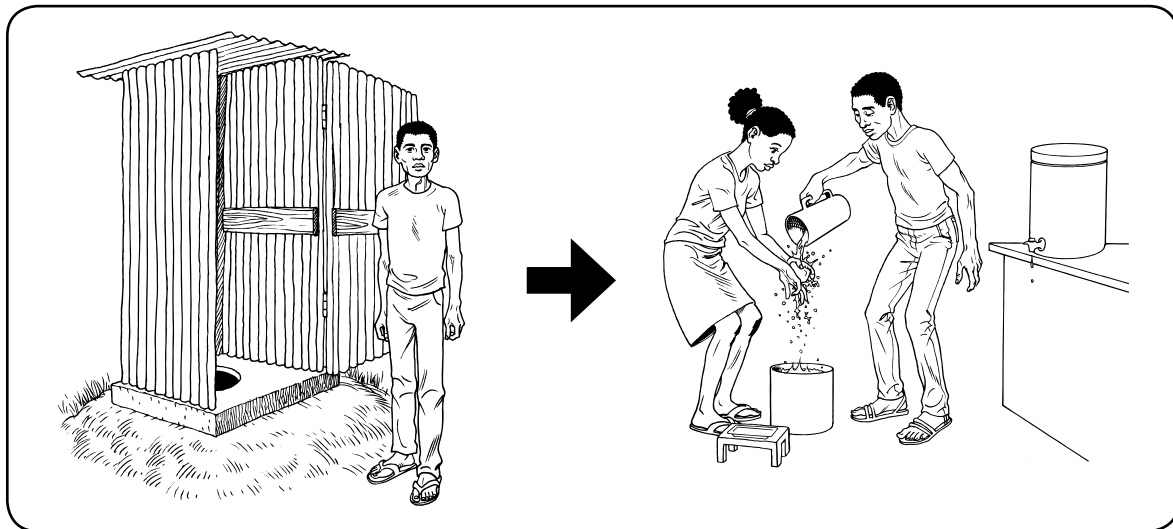

2. Pwoteje lavi ou – byen lave men nou ak savon lè nou sot nan twalèt.

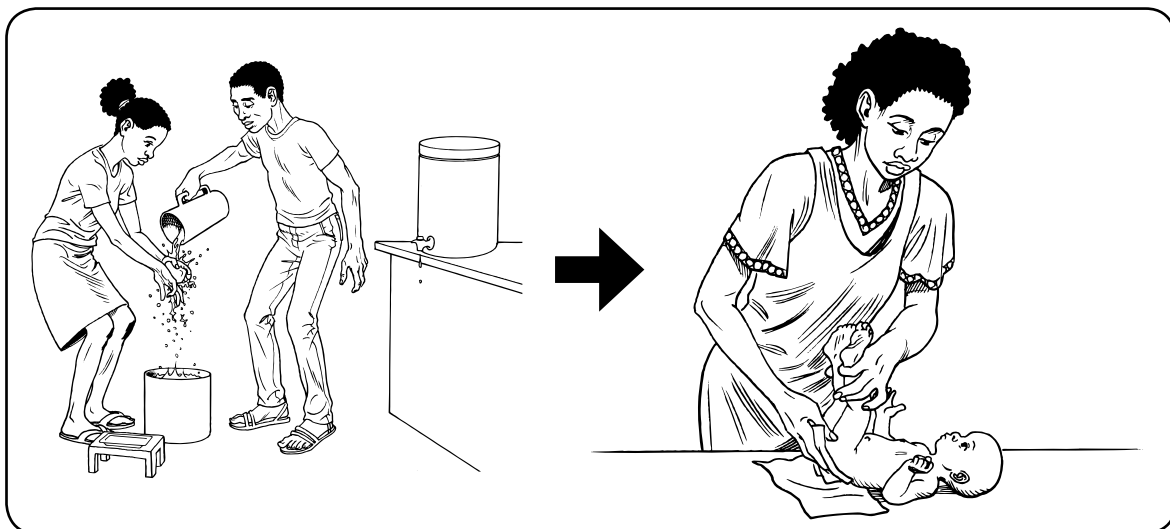

3. Pwoteje lavi ou – byen lave men nou ak savon lè nou sot nan twalèt.

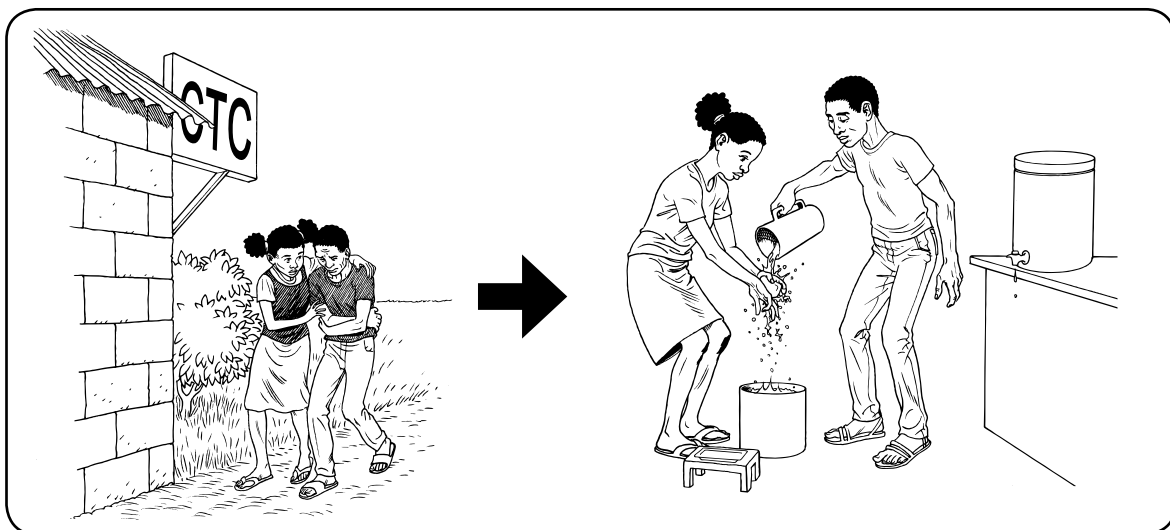

4. Pwoteje lavi ou – lè yon moun lakay nou gen kolera, lave men nou byen ak savon chak fwa nou fin pran swen li.



5. Pwoteje lavi ou – byen lave fwi ak legim avèk dlo trete anvan nou manje yo.

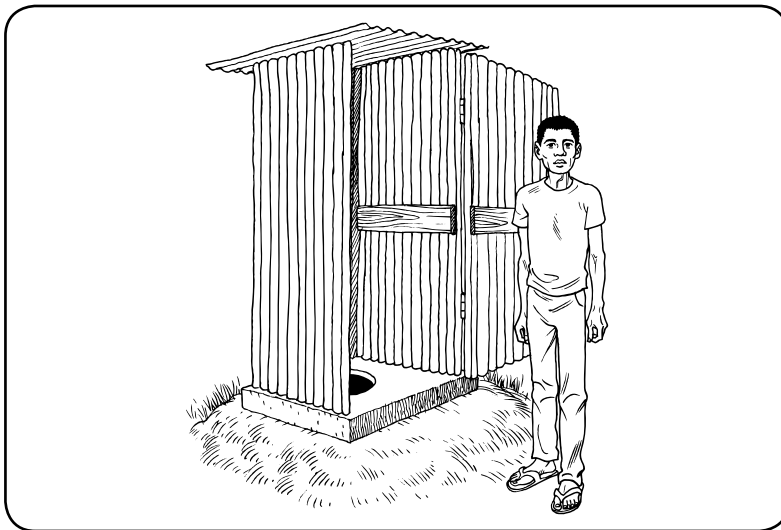

6. Pwoteje lavi ou – pa poupou atè oswa bò larivyè, fè sa nan latrin.

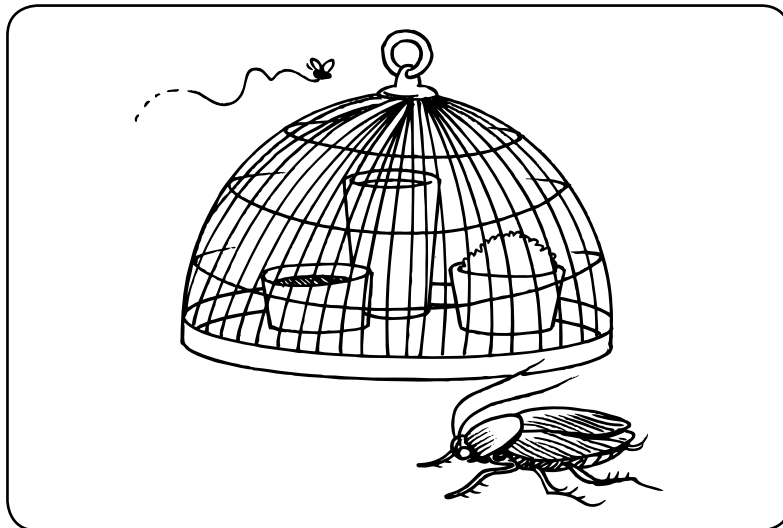

7. Pwoteje lavi ou – toujou kouvri manje nap manje ak dlo nap bwè.



8. Pwoteje lavi ou – pa bwè dlo ki pa trete (tankou dlo ki soti nan rivyè).



PYÈS TEYAT 1

Megafòn

Kreye mesaj edikasyon sou kolera sou prevansyon ak tretman yo dwe di nan megafon. Sèvi ak yon papyè ki woule kòm yon megafon pou ka di mesaj sou kolera. Fikse lè ou pral bay mesaj la nan kominote a.

- Chwazi 1 manm nan gwoup la pou jwe wòl Ajan Kòminote Polivalan a, lòt yo ka jwe wòl manm kominote a.
- Tout manm gwoup la dwe deside kisa chak moun ap di oswa fè.
- Epi aktè yo ka pratike pyès teyat la. Rès manm gwoup yo dwe gade epi bay lide si sa nesèsè.
- Ou gen 15 minit pou w prepare pyès teyat ou.
- Pyès teyat ou a pa dwe pi plis pase 3 minit.



PYÈS TEYAT 2

Mit

Kreye yon pyès teyat ki montre kouman yon Ajan Kòminote Polivalan ap fè fas ak mit sou kolera nan kominote a. Chwazi yon istwa ki te diskite pandan fòmasyon an epi aji ak yon konvèsasyon avèk yon moun oswa yon gwoup moun sou istwa sa. Ou ka itilize sèn sa oubyen kreye pa w’:

Ou ap pale avèk plizyè moun sou kolera apre legliz. Yon mesye di, “Ougan nan zòn mwen an konnen kòman pou fè poud kolera. Si yon moun voye l ‘sou ou, ou pral malad epi ou ka menm rive mouri.”

- Chwazi 1 manm nan gwoup la pou jwe wòl Ajan Kòminote Polivalan a, lòt yo ka jwe wòl manm kominote a.
- Tout manm gwoup la dwe deside kisa chak moun ap di oswa fè.
- Epi aktè yo ka pratike pyès teyat la. Rès manm gwoup yo dwe gade epi bay lide si sa nesèsè.
- Ou gen 15 minit pou w prepare pyès teyat ou.
- Pyès teyat ou a pa dwe pi plis pase 3 minit.



PYÈS TEYAT 3

Mal palan

Sèvi ak enfòmasyon ki te diskite pandan fòmasyon an pou kreye yon pyès teyat ki montre kouman yon Ajan Kòminote Polivalan ap fè fas ak mal palan sou kolera nan kominote a. Ou ka itilize sèn sa oubyen kreye pa w’:

Ou tap pale avèk plizyè fanm sou kolera pandan y’ap lave rad yo. Yon fanm di: “Wi, mwen konnen yon fanmi ki gen pitit gason yo ki te gen kolera mwa pase a. Li sanble geri kounye a men nou pa vizite yo epi nou pa vle yo lave rad pa yo avèk nou isit la ankò paske nou konnen yo sal kounye a.”

- Chwazi 1 manm nan gwoup la pou jwe wòl Ajan Kòminote Polivalan a, lòt yo ka jwe wòl manm kominote a.
- Tout manm gwoup la dwe deside kisa chak moun ap di oswa fè.
- Epi aktè yo ka pratike pyès teyat la. Rès manm gwoup yo dwe gade epi bay lide si sa nesèsè.
- Ou gen 15 minit pou w prepare pyès wòl ou.
- Pyès teyat ou a pa dwe pi plis pase 3 minit.



PYÈS TEYAT 4

Vizit nan kay

Kreye yon pyès teyat sou sa ou ka fè epi di pandan yon vizit nan kay nan yon zòn ki gen kolera pou edike yon fanmi sou kolera. Manm Gwoup la dwe aji sou konvèsasyon ak fanmi an sou prevansyon ak sa yo dwe fè si yon moun nan kay yo vin gen kolera.

- Chwazi 1 manm nan gwoup la pou jwe wòl Ajan Kòminote Polivalan a, lòt yo ka jwe wòl manm kominote a.
- Tout manm gwoup la dwe deside kisa chak moun ap di oswa fè.
- Epi aktè yo ka pratike pyès teyat la. Rès manm gwoup yo dwe gade epi bay lide si sa nesèsè.
- Ou gen 15 minit pou w prepare pyès wòl ou.
- Pyès teyat ou a pa dwe pi plis pase 3 minit.



LIS TOUT SA YON AJAN KÒMINOTE POLIVALAN DWE FÈ

- Aprann manm kominote a ki sa kolera ye ak kijan yo rekonèt siy ak sentòm kolera.
- Aprann manm kominote a kouman kolera gaye.
- Esplike manm kominote a kouman yo ka anpeche kolera nan lave men yo souvan ak savon ak dlo, trete tout dlo (bouyi, mete klowòks, oswa ak lòt pwodwi ki fèt pou trete dlo), lave manje ak dlo trete epi kwit manje yo byen, sèvi ak twalèt, ak byen jete fatra moun (poupou ak vomi).
- Aprann manm kominote a kijan pou prepare Solisyon Reidratasyon Oral (ORS) epi sèvi ak li nan trete sentòm kolera.
- Bay manm kominote pakè Sewòm Oral ak pwodui pou trete dlo.
- Mande manm kominote a pou mennen tout moun ki gen siy ak sentòm kolera Kolera nan Sant Tretman Kolera (STK) san pèdi tan.
- Aprann manm kominote a kouman fè lapwòpte nan kay yo avèk klowòks ak dlo apre yon moun nan kay la te malad ak kolera.
- Aprann manm kominote a kijan pou prepare yon kò san danje pou lantèman si yon moun mouri nan kolera nan kay la.
- Ranpli fòm rapò yo pou MSPP ka anrejistre pwogresyon kolera nan kominote yo.
- Konbat prejije kont moun ki gen kolera yo ak fanmi yo nan anseye kominote a ke nenpòt moun ka trape kolera epi moun ki gen kolera bezwen swen ak sipò.
- Kominike mesaj kle kont kolera bay manm kominote.



NÒT

Version 1_7_20_11. Copyright Partners in Health.

PRE-TÈS (TÈS ANVAN FÒMASYON)

Non-w: _____ Dat: _____

Kote-w soti: _____ ID Ajan: _____

Depi konbyen tan ou se yon Ajan Kòminote Polivalan? _____

Chwazi ‘Se vre’ oswa ‘Se pa vre’:

1. Si manman yon ti bebe malad ak kolera li pa ta dwe bay tete.



True



False

2. Lè yon moun malad ak kolera sèl fason pou dezenfekte rad sou li se boule yo.



True



False

3. Ou dwe toujou mennen moun ki gen dyare ak vomisman nan sant tretman kolera san pèdi tan.



True



False

4. Sèlman jèn timoun ka trape kolera.



True



False

5. Kolera se yon jèm yo jwenn nan matyè fekal (poupou) moun.



True



False

6. Ou ka trape kolera si w al vizite yon moun ki malad avèk kolera.



True



False

Fè yon wonn nan bon repons pou chak kesyon sa yo (ansèkle yon sèl repons pou chak kesyon):

- 7.** Kouman yon moun kapab vin malad avèk kolera?
 - a.** Nan bwè dlo ki pa trete
 - b.** Nan manje fwi ak legim ki pa kale oswa lave ak dlo trete
 - c.** Nan mete men w nan bouch ou apre ou fin manyen yon bagay ki gen mikwòb kolera sou li
 - d.** Tout repons yo bon

- 8.** Tout sa a yo se sentòm kolera sof:
 - a.** Yon gwo dyare ki klè tankou dlo diri
 - b.** Yon gwo vomisman
 - c.** Touse
 - d.** Je antre nan twou

- 9.** Lèw soti nan twalèt, ou ta dwe:
 - a.** Pa manyen anyen.
 - b.** Byen siye men w'sou pantalon ou.
 - c.** Lave men w' ak savon ak dlo.
 - d.** Rense men ou nan larivyè a.

- 10.** Kilès nan metòd sa yo ki bon pou trete dlo:
 - a.** Itilize Klowòks
 - b.** Sèvi ak Akwatab
 - c.** Bouyi dlo
 - d.** Tout metòd sa yo bon

PÒS-TÈS (TÈS APRE FÒMASYON)

Non-w: _____ Dat: _____

Kote-w soti: _____ ID Ajan: _____

Depi konbyen tan ou se yon Ajan Kòminote Polivalan? _____

Chwazi ‘Se vre’ oswa ‘Se pa vre’:

1. Si manman yon ti bebe malad ak kolera li pa ta dwe bay tete.



True



False

2. Lè yon moun malad ak kolera sèl fason pou dezenfekte rad sou li se boule yo.



True



False

3. Ou dwe toujou mennen moun ki gen dyare ak vomisman nan sant tretman kolera san pèdi tan.



True



False

4. Sèlman jèn timoun ka trape kolera.



True



False

5. Kolera se yon jèm yo jwenn nan matyè fekal (poupou) moun.



True



False

6. Ou ka trape kolera si w al vizite yon moun ki malad avèk kolera.



True



False

Fè yon wonn nan bon repons pou chak kesyon sa yo (ansèkle yon sèl repons pou chak kesyon):

- 7.** Kouman yon moun kapab vin malad avèk kolera?
 - a.** Nan bwè dlo ki pa trete
 - b.** Nan manje fwi ak legim ki pa kale oswa lave ak dlo trete
 - c.** Nan mete men w nan bouch ou apre ou fin manyen yon bagay ki gen mikwòb kolera sou li
 - d.** Tout repons yo bon

- 8.** Tout sa a yo se sentòm kolera sof:
 - a.** Yon gwo dyare ki klè tankou dlo diri
 - b.** Yon gwo vomisman
 - c.** Touse
 - d.** Je antre nan twou

- 9.** Lèw soti nan twalèt, ou ta dwe:
 - a.** Pa manyen anyen.
 - b.** Byen siye men w'sou pantalon ou.
 - c.** Lave men w' ak savon ak dlo.
 - d.** Rense men ou nan larivyè a.

- 10.** Kilès nan metòd sa yo ki bon pou trete dlo:
 - a.** Itilize Klowòks
 - b.** Sèvi ak Akwatab
 - c.** Bouyi dlo
 - d.** Tout metòd sa yo bon

 **FÒM EVALIASYON-AN**

Ki aktivite nan fòmasyon sa ou te pi renmen? Poukisa?

Ki aktivite nan fòmasyon sa ou pat twò renmen? Poukisa?

Kisa ou te aprann ki te enpòtan anpil epi ke ou ka itilize nan travay ou?

Version1_7_20_11. Copyright Partners in Health.

Eske te gen yon bagay ke ou pat konprann? Bay yon ekzanmp sou sa ou pat konprann nan.

Ki konsèy ou ka bay pou fòmasyon an ka vin pi bon? Kisa ou t-ap chanje? (Pa ekzanmp, ki aktivite, desen elatriye ou t-ap chanje?)

Ki lòt kòmantè ou genyen?

Mèsi paske ou te ranpli evaliasyon sa-a.